

Vente service extérieur



9 Franz Rempfler (allemand)
Portable +41 (0)79 918 70 30
E-mail franz.rempfler@schneider-holz.com



10 Benno Schürch (allemand)
Portable +41 (0)79 639 21 10
E-mail benno.schuerch@schneider-holz.com



11 Michael Binder (allemand)
Portable +41 (0)79 639 51 93
E-mail michael.binder@schneider-holz.com



12 Gregor Strebel
Portable +41 (0)79 637 50 20
E-mail gregor.strebel@schneider-holz.com

Vente service intérieur



9 Alexander Welser (allemand)
Tél. +41 (0)71 918 79 75
Fax +41 (0)71 918 79 78
E-mail alexander.welser@schneider-holz.com



10 Maren Hinger (allemand)
Tél. +41 (0)71 918 79 73
Fax +41 (0)71 918 79 78
E-mail maren.hinger@schneider-holz.com



11 12 Timo Schmid
Tél. +41 (0)71 918 79 74
Fax +41 (0)71 918 79 78
E-mail timo.schmid@schneider-holz.com

Conseil pour systèmes de dalles



Niclas Gröber (allemand)
Responsable d'équipe de ventes
Conception CAO et conseil technique
Tél. +41 (0)71 918 79 83
E-mail niclas.groeber@schneider-holz.com



Frank Hauler (allemand)
Conception CAO et conseil technique
Tél. +41 (0)71 918 79 87
E-mail frank.hauler@schneider-holz.com



Julian Assfalg (allemand)
Conception CAO et conseil technique
Tél. +41 (0)71 918 79 76
E-mail julian.assfalg@schneider-holz.com

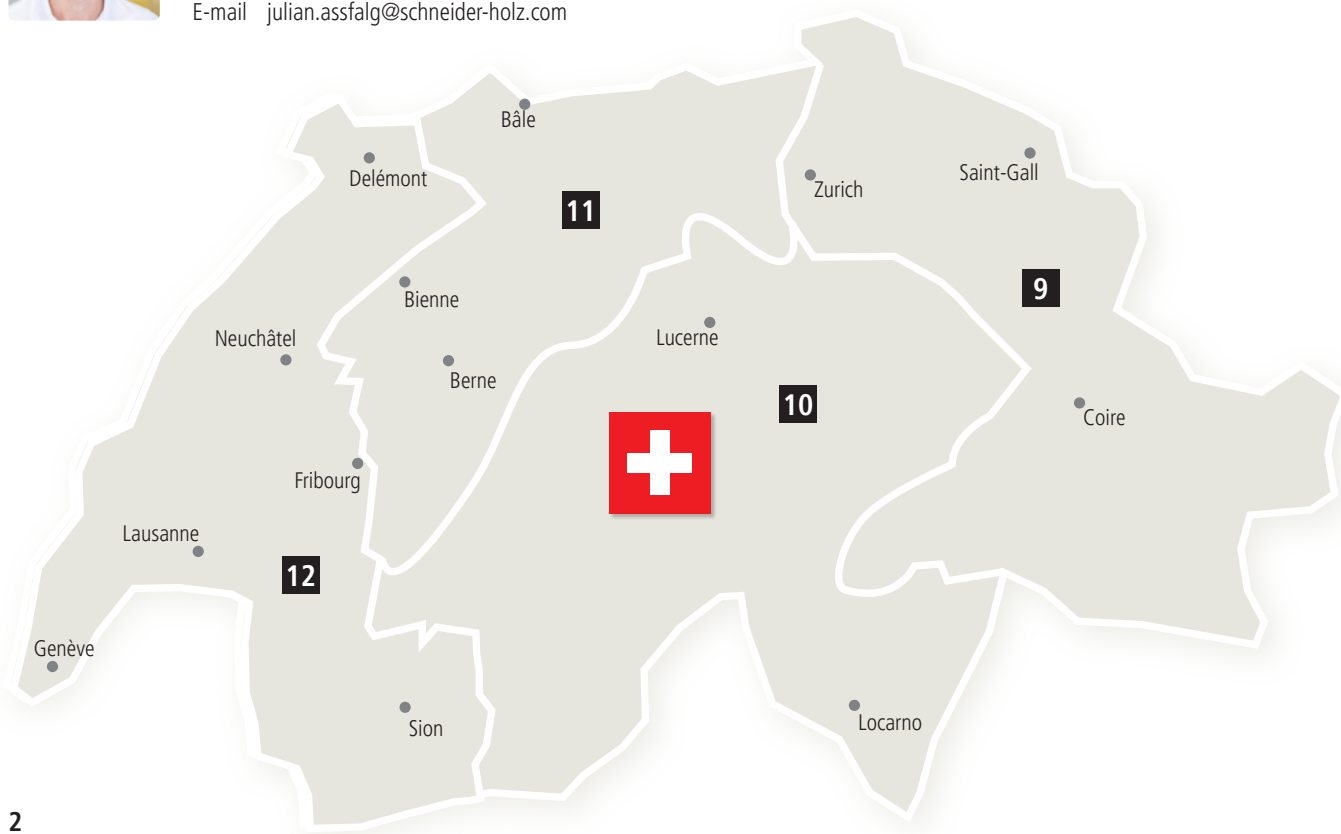

Service des expéditions



Herbert Kling (allemand)
Tél. +41 (0)71 918 79 70
E-mail herbert.kling@schneider-holz.com

Service des expéditions CLT XL



Laura-Celestina Belling (allemand)
Tél. +49 (0)7575 92179-8086
E-mail laura.belling@schneider-holz.com

Support technique francophone



Gregor Strebel
Portable +41 (0)79 637 50 20
E-mail gregor.strebel@schneider-holz.com



Laurent Goncerut
Ingénieur (ETS) en constructions bois
Portable +41 (0)79 232 83 73
E-mail laurent.goncerut@schneider-holz.com

Taille à façon BLC / CLT / CLT BOX



Florian Pflug (allemand)
Taille à façon | Conception CAO et conseil technique
Tél. +49 (0)7355 9320-281
E-mail florian.pflug@schneider-holz.com

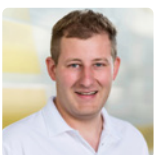

Mathias Baur (allemand)
Taille à façon | Conception CAO et conseil technique
Tél. +49 (0)7355 9320-980
E-mail mathias.baur@schneider-holz.com

Conseil / Taille à façon CLT XL



Manuel Weigele (allemand)
Conception CAO et conseil technique
Tél. +49 (0)7575 92179-8054
E-Mail manuel.weigele@schneider-holz.com



Fabian Arnold (allemand)
Conception CAO et conseil technique
Tél. +49 (0)7575 92179-8037
E-mail fabian.arnold@schneider-holz.com

TABLE DES MATIÈRES

best wood ÉPICÉA ISSU DES FORÊTS SUISSES	4
best wood BUREAU D'ÉTUDES	5
best wood STATICS	5
PRODUITS BOIS COLLÉ	6
best wood BLC épicea	6
best wood MEMBRURE BLC REFENDU	8
best wood BOIS CONTRECOLLÉ INDUSTRIEL	9
best wood BOIS CONTRECOLLÉ BLOC INDUSTRIEL	9
best wood BOIS CONTRECOLLÉ DUO/TRIO	10
best wood BLC MÉLÈZE	11
best wood BOIS CONTRECOLLÉ DUO/TRIO / SEMELLES MÉLÈZE	11
best wood MADRIERS DE CHALET CONTRECOLLÉS	12
best wood MADRIERS DE DALLE CONTRECOLLÉS	13
best wood BOIS MASSIF ABOUTÉ KVH®	14
PRODUITS EN STOCK BOIS MASSIF	15
SYSTÈMES DE DALLES / TOITURES	16
best wood BLC – DALLE	16
best wood CLT – DALLE	20
best wood CLT BOX – DALLE FS	22
best wood CLT BOX	24
best wood CLT BOX – DALLE OUVERTE	26
best wood CLT BOX – TOITURE	28
SYSTÈMES DE DALLES / MUR Grand format	30
best wood CLT – DALLE XL qualité ind.	31
best wood CLT – DALLE XL qualité vis.	32
best wood CLT – MUR XL	34
ACCESSOIRES	36
Systèmes de levage	36
Moyens d'assemblages	37
Isolation phonique	37
Protection incendie	39
Membrane constructive / Rubans adhésifs	40
Systèmes d'éclairage	41
Finition d'usine	44
Accessoires pour finition des dalles	44
Lasures en pots, pour utilisation par le client	45
APPLICATION	46
Variantes d'assemblages	46
Critères de qualité de surface / Caractéristiques de triage	49
Table de dimensionnement pour les systèmes de dalles	51



Vous trouverez nos **produits isolants en fibre de bois** dans nos listes de prix ISOLATION 2025.

Sous réserve de modifications techniques et d'erreurs.
Titre : RACK Photographie à Bad Buchau, Allemagne

ÉPICÉA ISSU DES FORÊTS SUISSES

holzbauschweiz

Leistungspartner

Avec une exploitation et une transformation durables du bois, tout le monde est gagnant. Pour éviter des trajets de transport inutiles, nous privilégions le local. Pour notre production en Allemagne, cela signifie que nous achetons du bois provenant des environs.

NOTRE ENGAGEMENT

Pour chaque commande de produits bois de type « épicéa de Suisse » que vous nous faites, best wood SCHNEIDER® GmbH s'engage à acheter un volume de lamelles brutes, provenant de la forêt Suisse, identique à celui utilisé pour sa production. Par cette démarche volontaire best wood SCHNEIDER® respecte ainsi l'objectif du secteur suisse du bois de favoriser le commerce de bois de haute qualité et de renforcer l'économie forestière et l'industrie du bois suisses.

Benno Schürch
Directeur best wood SCHNEIDER® GmbH

RÉGIONAL



... et en flux tendu sur votre chantier

Dans certaines régions suisses où nous livrons et dans lesquelles des matériaux sont utilisés pour la construction, nous reprenons du bois rond en provenance de Suisse et cela constitue un circuit fermé.

Lors de leur retour vers l'Allemagne, nos remorques suisses sont chargées avec des grumes fournies par des partenaires fixes en Suisse et sont mises en valeur jusqu'au dernier copeau dans notre scierie.

Le bois provient exclusivement de forêts certifiées PEFC.

Vous êtes intéressés pour nous fournir du bois rond ou vous connaissez des propriétaires de forêts qui pourraient nous fournir du bois rond ?

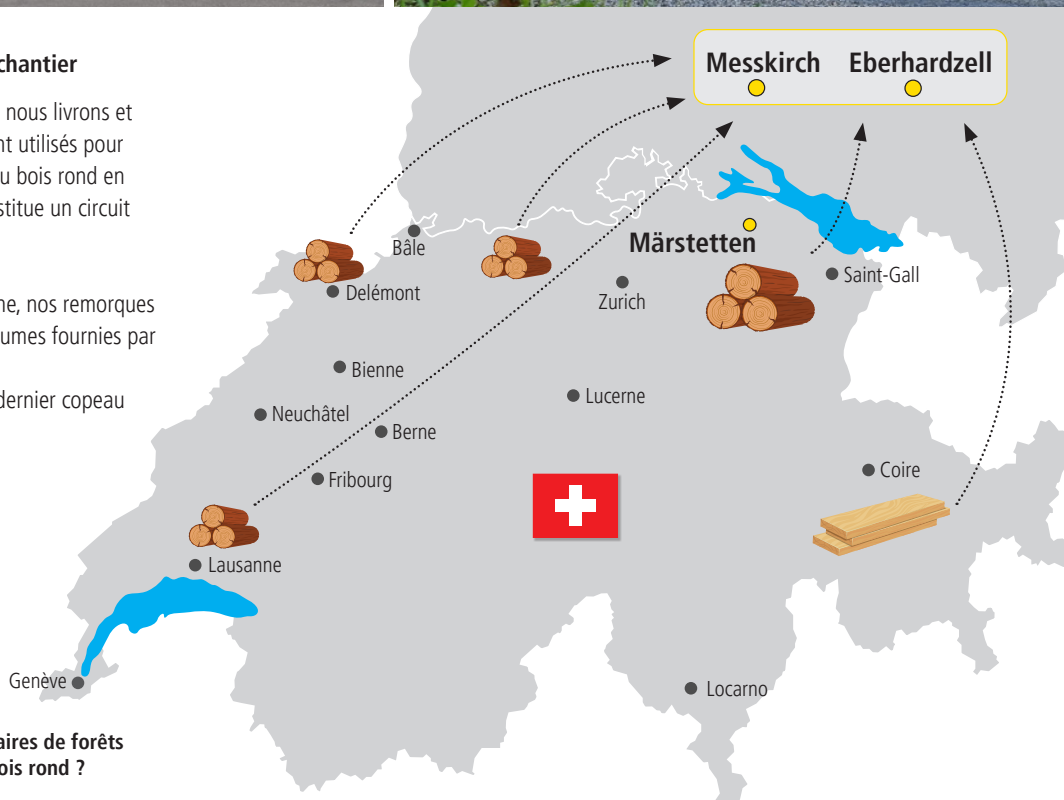

N'hésitez pas à contacter M. Andreas Schilling, service achats, Tél. +49 (0)71 918 79 85 | E-mail a.schilling@schneider-holz.com ou M. Benno Schürch, Gérant, Tél. +41 (0)79 639 21 10 | E-mail benno.schuerch@schneider-holz.com

Sites actuels de chargement en Suisse pour les grumes et les sciages

best wood BUREAU D'ÉTUDES

Profitez de l'expertise de nos ingénieurs en matière d'isolation phonique, de concepts de protection incendie et de dimensionnement statique. Nous sommes à votre service, comme soutien à vos planificateurs, pour vous aider lors de l'élaboration de vos projets.

ISOLATION PHONIQUE



Compétence en isolation phonique – Aide à l'élaboration de concepts d'isolation phonique

Isolation phonique : Nous vous soutenons pour l'élaboration de concepts d'isolation phonique selon la norme SIA 181.

Nos experts en isolation phonique présentent des solutions sous leurs aspects techniques et économiques et sont vos partenaires compétents pour leur mise en œuvre. Votre projet bénéficie ainsi d'une sécurité de planification. Nous prenons en compte la transmission phonique au sein du bâtiment et la protection contre le bruit extérieur. En qualité de bureau d'expertise à votre disposition, nous disposons d'un équipement technique moderne, de connaissances étendues et d'une grande expérience dans le domaine de l'phonique des bâtiments et de la technique de mesure phonique architecturale.

Vous recherchez des solutions réalisables, économiques et conformes aux exigences en matière d'isolation phonique ? Nous sommes votre partenaire idéal !

Isolation phonique

en fonction des heures effectives ou forfaitaire

sur demande

■ Nos prestations

- Concepts d'isolation phonique selon la norme SIA 181
- Assistance pour les conventions d'isolation phonique
- Conseil pour la concrétisation d'une isolation phonique accrue
- Mesures individuelles pour vos constructions de dalles



Jonas Steigmiller (allemand)
Ingénieur – Aménagement intérieur |
Spécialité Isolation phonique
Tél. +49 (0)7355 9320-291
E-mail jonas.steigmiller@schneider-holz.com

PROTECTION INCENDIE



Nous vous assistons dans la protection contre l'incendie

La prévention des incendies dans la construction exige des connaissances approfondies, en particulier dans la construction en bois. Il s'agit de toutes les mesures préventives qui contribuent déjà à éviter la naissance, la propagation et les effets des incendies. Nous nous engageons pour vous assister avec compétence dans la concrétisation des nombreuses tâches qui vous attendent.



Andreas Niederer (allemand)
M.Eng. Protection contre l'incendie des bâtiments et
technique de sécurité
Tél. +49 (0)7355 9320-294
E-mail andreas.niederer@schneider-holz.com

ÉTUDE STRUCTURALE

Dimensionnement des structures

Nous sommes déjà à vos côtés lors de la définition des données initiales et élaborons des structures économiques, efficaces et ainsi respectueuses des ressources qui, grâce à une coordination anticipée avec les projets de l'architecte, en permettent la réalisation. Nous accordons une attention toute particulière à la faisabilité pratique ultérieure. Nous serons heureux de vous conseiller.



Philipp Straubinger (allemand)
B.Eng. Génie civil | Spécialisation construction
Tél. +49 (0)7355 9320-293
E-mail philipp.straubinger@schneider-holz.com

CATALOGUE D'ÉLÉMENTS DE CONSTRUCTION

Peu importe qu'il s'agisse d'exigences en matière de protection contre l'incendie ou d'isolation phonique : dans vos activités d'architecte ou de concepteur, vous trouverez les réponses à vos questions dans le Catalogue d'éléments de construction de best wood SCHNEIDER. Les résultats sont dorénavant disponibles gratuitement dans notre base de données et constamment mis à jour. N'hésitez pas à les consulter sur : www.schneider-holz.com/fr/catalogue-construction

best wood STATICS

Pour encore mieux vous soutenir lors de vos planifications, nous avons développé le logiciel best wood STATICS. Avec best wood STATICS, les calculs de dimensionnement selon SIA de best wood BLC, CLT ou encore CLT BOX - DALLE, sont rapides, simples et sûres. Un manuel d'utilisation du logiciel best wood STATICS est également fourni. Utilisation gratuite depuis notre site www.schneider-holz.com/fr/statics

TAILLE À FAÇON

Confection individualisée d'une grande précision de dalles et d'éléments de toiture. Éléments best wood BLC, CLT et CLT BOX disponibles avec de nombreux usinages tels que évidements et défonçages, comme par exemple pour des passages de gaines techniques ou des chevêtres d'escalier.

Exemples d'usages Perçages, défonçages, rainures, feuillure, mi-bois, coupe braise, encoches, évidements réservation de spot, rainurage, entaillage, fraisages de dalles mixtes, bois-béton et bien d'autres encore

best wood BLC



		Largeur [mm]									
		100	120	140	160	180	200	220	240	260	280
Hauteur [mm]	120	Yellow	Green	Grey	Grey	Grey	Grey	Grey	Grey	Grey	Grey
	160	Yellow	Green	Green	Green	Grey	Grey	Grey	Grey	Grey	Grey
	200	Yellow	Green	Green	Green	Green	Green	Grey	Grey	Grey	Grey
	240	Yellow	Green	Green	Green	Green	Green	Green	Green	Grey	Grey
	280	Yellow	Green	Green	Green	Green	Green	Green	Green	Yellow	Yellow
	320	Yellow	Green	Green	Green	Green	Green	Green	Green	Yellow	Yellow
	360	Yellow	Green	Green	Green	Green	Green	Green	Green	Yellow	Yellow
	jusqu'à	Yellow	Green	Green	Green	Green	Green	Green	Green	Yellow	Yellow
	1000	Yellow	Green	Green	Green	Green	Green	Green	Green	Yellow	Yellow

Essence

Qualité

Résistance

épicéa européen	ind.	GL 24h	Green	Yellow
épicéa européen	vis.	GL 24h	Green	Yellow
épicéa du nord (largeur max. 240 mm)	vis.	GL 24h	Green	Yellow
épicéa européen	ind.	GL 28h	Green	Yellow
épicéa européen (largeur max. 240 mm)	vis.	GL 28h	Green	Yellow
épicéa du nord (largeur max. 240 mm)	vis.	GL 28h	Green	Yellow
épicéa européen (largeur max. 240 mm)	ind.	GL 30h	Green	Yellow
épicéa européen (largeur max. 240 mm)	vis.	GL 30h	Green	Yellow
épicéa du nord (largeur max. 240 mm)	vis.	GL 30h	Green	Yellow

Prix pour quantités supérieures à 5 m³ - Sur demande.

Format de livraison

Longueur	de 2,30 m à 18,00 m
Largeur	de 100 mm à 280 mm
Autre sections	disponibles sur demande, facturation sur la section suivante multiple de 40 mm
Collage en bloc	collage en bloc en bois lamellé-collé (gVB) avec section carrée, longueur max. de bloc de pièces recollées 7,50 m; épaisseur max. 900 mm; largeur max. 1200 mm ; max. 2,5 t – disponible sur demande

Caractéristiques techniques

Norme	EN 14080:2013
Classe de résistance	GL 24h, GL 28h, GL 30h
Classes d'utilisation	convient à l'application dans les classes d'utilisation 1 et 2 conformément à EN 1995-1-1
Séchage	séchage artificiel, taux d'humidité du bois max. 15 % à la livraison
Collage	collage clair résistant à l'humidité à base de PUR (exempt de formaldéhydes)
Généralité	raboté 4 faces, chanfreiné 4 mm (mesuré en biais), coupé avec précision ± 1 mm

Certificats (certificats disponibles en ligne sur www.schneider-holz.com)



best wood **BLC REFENDU**

Hauteur [mm]	Largeur [mm]					
	45	50	60	70	80	100
120	Yellow	Yellow	Green	Green	Green	Green
160	Yellow	Yellow	Green	Green	Green	Green
200	Yellow	Yellow	Green	Green	Green	Green
240	Yellow	Yellow	Green	Green	Green	Green
280	Yellow	Yellow	Green	Green	Green	Green
320	Yellow	Yellow	Green	Green	Green	Green
360	Yellow	Yellow	Green	Green	Green	Green
400	Grey	Yellow	Green	Green	Green	Green
440	Grey	Grey	Green	Green	Green	Green
480	Grey	Grey	Green	Green	Green	Green
520	Grey	Grey	Grey	Green	Green	Green
560	Grey	Grey	Grey	Green	Green	Green
600	Grey	Grey	Grey	Grey	Green	Green
640	Grey	Grey	Grey	Grey	Green	Green



PRODUITS BOIS COLLÉ

Informations pratiques

À cause des fentes de retrait de séchage, la face sciée est toujours considérée de qualité industrielle.

Essence	Qualité	Résistance			
épicéa européen	ind.	GL 24hs	Green	Yellow	Yellow
épicéa européen	vis. (3 faces)	GL 24hs	Green	Yellow	Yellow
épicéa du nord	vis. (3 faces)	GL 24hs	Green	Yellow	Yellow

Prix pour quantités supérieures à 5 m³ – Sur demande.

Format de livraison

Longueur	de 2,30 m à 18,00 m
Largeur	de 45 mm à 100 mm
Autre sections	disponibles sur demande, facturation sur la section suivante multiple de 40 mm
Longueur min. de production	par largeur 5,00 m
Quantité minimum	à commander par multiple de 2, car refendu

Caractéristiques techniques

Norme	EN 14080:2013
Classe de résistance	GL 24hs
Classes d'utilisation	convient à l'application dans les classes d'utilisation 1 et 2 conformément à EN 1995-1-1
Séchage	séchage artificiel, taux d'humidité du bois max. 15 % à la livraison
Collage	collage clair résistant à l'humidité à base de PUR (exempt de formaldéhydes)
Généralité	raboté 4 faces, chanfreiné 4 mm (mesuré en biais), coupé avec précision ± 1 mm

Certificats (certificats disponibles en ligne sur www.schneider-holz.com)



best wood BLC BLOC REFENDU

Homologation
en cours



Hauteur [mm]	Largeur [mm]			
	60	80	100	120
120	45*	36	27	27
160	35	28	21	21
180	30	24	18	18
200	25	20	15	15
240	20	16	12	12
280	20	16	12	12
320	15	12	9	9
360	15	12	9	9
400	10	8	6	6

* pièces par colis de (13,00 m)

Essence

Qualité

épicéa européen ind. **Par colis complet (env. 8 m³)** 1 section — 1 longueur

Format de livraison

Longueur de 4,00 m à 14,00 m

Largeur de 60 mm à 120 mm

Autre sections disponibles sur demande

Quantité minimum de 60 mm à 100 mm à commander par multiple de 3; 120 mm à commander par multiple de 2

Caractéristiques techniques

Norme / autorisation ETA en cours de homologation

Classe de résistance C 24

Classes d'utilisation convient à l'application dans les classes d'utilisation 1 et 2 conformément à EN 1995-1-1

Séchage séchage artificiel, taux d'humidité max. 15 %

Collage collage clair résistant à l'humidité à base de PUR (exempt de formaldéhydes)

Généralité raboté 4 faces (calibré), chanfreiné 4 mm (mesuré en biais), coupé avec précision ± 1 mm

Certificats (certificats disponibles en ligne sur www.schneider-holz.com)



best wood BOIS CONTRECOLLÉ INDUSTRIEL

Hauteur [mm]	Largeur [mm]			
	60 DUO	80 DUO	100 DUO	120 TRIO
80	60*			
100	55	44		
120	45	36	27 (BLC)	27
140	40	32	24	24
160	35	28	21	21
180	30	24	18	18
200	25	20	15	15
220	25	20	15	15
240	20	16	12	12
260	20	16		12
280	20	16		12



PRODUITS BOIS COLLÉ

* pièces par colis de (13,00 m)

Essence	Qualité			
épicéa européen	ind.	Par colis complet (env. 3 m³)	1 section — 1 longueur	■ ■
épicéa européen	ind.	Longueur selon liste	à partir d'1 m ³ / une section	■ ■
épicéa européen	ind.	À la pièce	13,00 m / 6,50 m	■ ■

Format de livraison

Longueur	de 2,30 m à 18,00 m
Largeur	de 60 mm à 120 mm
Autre sections	disponibles sur demande

Caractéristiques techniques

Norme	EN 14080:2013
Classe de résistance	largeurs 80 et 120 mm : GL 24h; largeurs 60 et 100 mm : C24
Pour plus de caractéristiques, voir page 8	

best wood BOIS CONTRECOLLÉ INDUSTRIEL BLOC

Hauteur [mm]	Largeur [mm]			
	60 DUO	80 DUO	90 TRIO	120 TRIO
100				
120				
140				
160				
180				
200				
220				
240				
260				
280				
300				



Essence	Qualité	Par colis complet (env. 8 m ³) / 1 section / 1 longueur	
épicéa européen	ind.	Largeur de 60 à 120 mm	■

Format de livraison

Longueur	de 4,00 m à 14,00 m
Largeur	de 60 mm à 120 mm
Autre sections	disponibles sur demande

Caractéristiques techniques

Norme	ETA-24/1119
Classe de résistance	C24
Pour plus de caractéristiques, voir page 8	

best wood BOIS CONTRECOLLÉ DUO/TRIO



Hauteur [mm]	Largeur [mm]							
	80 DUO	100 DUO	120 DUO / TRIO	140 DUO	150 TRIO	160 QUATTRO	180 TRIO	200 QUATTRO
100	BLC							
120	BLC		TRIO BLC					
140	BLC	C24	TRIO BLC		C24			
160	BLC	C24	TRIO BLC		C24	BLC		
180	BLC	C24			C24	BLC		
200	BLC	C24	DUO C24	C24	C24	BLC	C24	C24
220	BLC		TRIO BLC			BLC		
240	BLC	C24	TRIO BLC		C24	BLC		C24
260	BLC		TRIO BLC			BLC		
280	BLC		TRIO BLC			BLC		

Essence

Qualité

épicéa du nord	vis.	Par colis complet (env. 3 m³)	1 section — 1 longueur	■
épicéa du nord	vis.	Longueur selon liste	à partir d'1 m ³ / une section	■
épicéa du nord	vis.	À la pièce	13,00 m / 6,50 m	■

Essence

épicéa européen	vis.	Par colis complet (env. 3 m³)	1 section — 1 longueur	■
épicéa européen	vis.	Longueur selon liste	à partir d'1 m ³ / une section	■
épicéa européen	vis.	À la pièce	13,00 m / 6,50 m	■

Format de livraison

Longueur	de 2,30 m à 16,00 m ; largeurs 80, 120 et 160 mm de 2,30 m à 18,00 m
Largeur	de 80 mm à 200 mm
Autre sections	disponibles sur demande

Caractéristiques techniques

Norme	EN 14080:2013
Classe de résistance	GL 24h, C24
Classes d'utilisation	convient à l'application dans les classes d'utilisation 1 et 2 conformément à EN 1995-1-1
Séchage	séchage artificiel, taux d'humidité du bois max. 15 % à la livraison
Collage	collage clair résistant à l'humidité à base de PUR (exempt de formaldéhydes)
Généralité	raboté 4 faces, chanfreiné 4 mm (mesuré en biais), coupé avec précision ± 1 mm

Certificats (certificats disponibles en ligne sur www.schneider-holz.com)



best wood **BLC MÉLÈZE**



Hauteur [mm]	Largeur [mm]					
	100	120	140	160	180	200
120	Yellow	Green	Green	Green	Green	Green
160	Yellow	Green	Green	Green	Green	Green
200	Yellow	Green	Green	Green	Green	Green
240	Yellow	Green	Green	Green	Green	Green
280	Yellow	Green	Green	Green	Green	Green
320	Yellow	Green	Green	Green	Green	Green
360	Yellow	Green	Green	Green	Green	Green
400	Yellow	Green	Green	Green	Green	Green
jusqu'à	Yellow	Green	Green	Green	Green	Green
1000	Yellow	Green	Green	Green	Green	Green

PRODUITS BOIS COLLÉ

best wood **BOIS CONTRECOLLÉ DUO/TRIO / SEMELLES MÉLÈZE**

Hauteur [mm]	Largeur [mm]	
	80 (Duo)	120 (Trio)
100	Yellow	Green
120	Green	Green
140	Green	Green
160	Green	Green
180	Green	Green
200	Green	Green

Essence

mélèze (lamelles brutes avec présence d'aubier, qualité charpente insuffisante pour des travaux de menuiserie)

Qualité

mélèze

Résistance

GL 24h



Prix pour quantités supérieures à 5 m³ – Sur demande.

Format de livraison

Longueur de 2,30 m à 16,00 m

Largeur BLC : de 100 mm à 200 mm ; DUO / TRIO : 80/120 mm

Autre sections disponibles sur demande, facturation sur la section suivante multiple de 40 mm

Caractéristiques techniques

Norme EN 14080:2013

Classe de résistance GL 24h

Classes d'utilisation convient à l'application dans les classes d'utilisation 1 et 2 conformément à EN 1995-1-1

Séchage séchage artificiel, taux d'humidité du bois max. 15 % à la livraison

Collage collage clair résistant à l'humidité à base de PUR (exempt de formaldéhydes)

Généralité raboté 4 faces, chanfreiné 4 mm (mesuré en biais), coupé avec précision ± 1 mm

Certificats (certificats disponibles en ligne sur www.schneider-holz.com)



best wood MADRIERS DE CHALET CONTRECOLLÉS



épicéa européen qualité industrielle

60	80	100	120	140	160	180	200	240
2 x 30	2 x 40	2 x 50	3 x 40	5 x 40*	4 x 40	5 x 40*	5 x 40	6 x 40
GL 24h	GL 24h	C24	GL 24h	GL 24h	GL 24h	GL 24h	GL 24h	GL 24h

* lamelles horizontales = hauteur de production 200 mm

épicéa du nord, qualité visible

80	100	120	140	160	180	200	240
2 x 40	2 x 50	2 x 60	2 x 70	4 x 40	3 x 60	5 x 40	6 x 40
GL 24h	C24	C24	C24	GL 24h	C24	GL 24h	GL 24h
				HU 150 mm HP 160 mm	HU = hauteur utile 150mm HP = hauteur de production		

Essence

épicéa européen

épicéa du nord

mélèze de montagne – disponible sur demande

Qualité

ind.

vis.

Résistance

GL 24h, C24

GL 24h, C24

Variantes d'assemblages

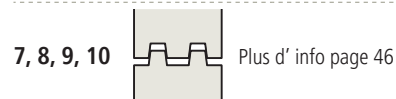

Format de livraison

Longueur	de 2,30 m à 16,00 m
Épaisseur du mur en mm	de 60 mm à 240 mm
Profil / hauteur	hauteur de production 200 mm = dimension de facturation, profil 10 mm hauteur utile 190 mm à partir d'une épaisseur de mur de 160 mm avec triple rainure et crête
Autre sections	disponibles sur demande
Quantité minimum	5 m³ / section

Caractéristiques techniques

Norme	EN 14080:2013
Classe de résistance	GL 24h, C24
Classe d'utilisation	convient à l'application dans les classes d'utilisation 1 et 2 conformément à EN 1995-1-1
Séchage	séchage artificiel, taux d'humidité du bois max. 15 % à la livraison
Collage	collage clair résistant à l'humidité à base de PUR (exempt de formaldéhydes)
Lamelles	collées à la verticale
Généralité	raboté 4 faces, chanfreiné 4 mm (mesuré en biais), coupé avec précision ± 1 mm ; pas de taille à façon possible

Certificats (certificats disponibles en ligne sur www.schneider-holz.com)



best wood MADRIERS DE DALLE CONTRECOLLÉS



épicéa européen qualité industrielle

Épaisseur de la dalle en mm								
60	80	100	120	140	160	180	200	240
2 x 30	2 x 40	2 x 50	3 x 40	5 x 40*	4 x 40	5 x 40*	5 x 40	6 x 40
GL 24h	GL 24h	C24	GL 24h	GL 24h	GL 24h	GL 24h	GL 24h	GL 24h

* lamelles verticales = largeur de production 200 mm

épicéa du nord, qualité visible

Épaisseur de la dalle en mm							
80	100	120	140	160	180	200	240
2 x 40	2 x 50	2 x 60	2 x 70	4 x 40	3 x 60	5 x 40	6 x 40
GL 24h	C24	C24	C24	GL 24h	C24	GL 24h	GL 24h
			LU 150 mm LP 160 mm	LU 150 mm = largeur utile LP 160 mm = largeur de production			

Essence

épicéa européen

épicéa du nord

mélèze de montagne – disponible sur demande

Qualité

ind.

vis.

Résistance

GL 24h, C24

GL 24h, C24

Variantes d'assemblages

7, 8, 9, 10



Plus d' info page 46

Format de livraison

Longueur	de 2,30 m à 16,00 m
Épaisseur de la dalle en mm	de 60 mm à 240 mm
Profil / largeur	largeur de production 200 mm = dimension de facturation, profil 10 mm largeur utile 190 mm à partir d'une épaisseur de dalle de 160 mm avec triple rainure et crête
Autre sections	disponibles sur demande
Quantité minimum	5 m³ / section

Caractéristiques techniques

Norme	EN 14080:2013
Classe de résistance	GL 24h, C24
Classe d'utilisation	convient à l'application dans les classes d'utilisation 1 et 2 conformément à EN 1995-1-1
Séchage	séchage artificiel, taux d'humidité du bois max. 15 % à la livraison
Collage	collage clair résistant à l'humidité à base de PUR (exempt de formaldéhydes)
Lamelles	collées à l'horizontale
Généralité	raboté 4 faces, chanfreiné 4 mm (mesuré en biais), coupé avec précision ± 1 mm ; pas de taille à façon possible

Certificats (certificats disponibles en ligne sur www.schneider-holz.com)



best wood BOIS MASSIF ABOUTÉ KVH®



		Largeur [mm]								
		abouté								
		45	50	60	80	100	120	140	160	
Hauteur [mm]	60			90						
	80			60	Dougl.	52				
	100	77*	66	55	Dougl.	44	33			
	120	63		45	Dougl.	36	27	27		
	140			40	Dougl.	32	24	24	24	
	145	56								
	160		42	35	Dougl.	28	21	21	21	14 (DUO ind.)
	180			30	Dougl.	24	18	18	18	12 (DUO ind.)
	200	35	30	25	Dougl.	20	15	15	15	10 (DUO ind.)
	220	35		25	Dougl.	20	15	15	15	10 (DUO ind.)
	240			20	Dougl.	16	12	12	12	8 (DUO ind.)
260			20		16	12	12	12	8 (DUO ind.)	
280			20		16	12	12	12	8 (DUO ind.)	

* pièces par 13 m colis KVH®

Essence Qualité Format de livraison

épicéa européen	ind.	KVH par colis complet	longueur de 5,00 à 14,00 m	■	■
épicéa européen	ind.	À la pièce	13,00 m (pièce complète), 6,50 m (1/2 pièce)	■	■
épicéa européen	ind.	KVH® Pré-débit sur mesure	longueur de 5,00 m à 14,00 m en dessous de 5,00 m disponible en longueurs multiples	■	■
épicéa européen	ind.	Coupe exacte fixe ± 2 mm	longueur de 2,30 à 5,00 m ; 40 pièces min. / 1 section – 1 longueur longueur de 5,00 à 14,00 m – pièce à l'unité possible	■	■
Douglas	ind.	Douglas KVH à la pièce	longueur 13,00 m		■
		Autre sections	disponibles sur demande		

Largeur [mm]

		non abouté		
		60	80	
Hauteur [mm]	60	108*		
	80	84	91	
	100	99	77	
	120	81	63	126 Chanlattes coniques
	140	72	56	112 Chanlattes coniques
	160	63	49	98 Chanlattes coniques

* pièces par colis KVH®

Essence Qualité Format de livraison

épicéa européen	NSI	KVH	longueur 5,00 m	■
épicéa européen	NSI	Chanlattes coniques KVH	refendues à 30 et 50 mm	■



Caractéristiques techniques

Norme	EN 15497:2014
Classe de résistance	C24
Classes d'utilisation	convient à l'application dans les classes d'utilisation 1 et 2 conformément à EN 1995-1-1
Séchage	séchage artificiel, taux d'humidité du bois max. 18 % à la livraison
Généralité	abouté, raboté 4 faces (calibré), chanfreiné de 4 mm (mesuré en biais)
Critères de tri voir page 50	

Certificats (certificats disponibles en ligne sur www.schneider-holz.com)



PRODUITS EN STOCK BOIS MASSIF

ÉPICÉA, SAPIN

Planches parallèles : brut de scie, sec séchoir

Sections	Longueur	Colis
45 mm x 250 mm	5,00 m	44 pc

LATTES : brut de scie, séchoir artificiel, non triées selon la résistance

Sections	Longueur	Colis
24 mm x 48 mm	4,00 m et 5,00 m	360 pc
30 mm x 48 mm	4,00 m et 5,00 m	280 pc

LATTES SÉCHÉES CLASSÉES MÉCANIQUE S10 : brut de scie, séchage artificiel

Lattes à tuiles triées selon la résistance, classe de résistance S10 avec marquage CE.

Sections	Longueur	Colis
30 mm x 50 mm	5,00 m	330 pc

PLANCHES PARALLÈLES QUALITÉ II-III : brut de scie, séchoir artificiel, non triées selon la résistance

Sections	Longueur	Largeur (triées selon largeur)	Colis
23 mm	5,00 m	145 mm	192 pc
33 mm	5,00 m	de 107 mm à 247 mm par multiple de 20 mm	18 couches

LATTES DE CONSTRUCTION CALBRÉES : égalisé 4-faces, séchoir artificiel, non triées selon la résistance

Offre spéciale !

Sections	Longueur		Colis
21 mm x 75 mm	4,00 m	sans chanfrein	350 pc
27 mm x 75 mm	4,00 m	sans chanfrein	280 pc

LATTES DE CONSTRUCTION CALBRÉES : égalisé 4-faces, séchoir artificiel, non triées selon la résistance

Sections	Longueur		Colis
21 mm x 45 mm	5,00 m	sans chanfrein	400 pc
21 mm x 75 mm	5,00 m	sans chanfrein	240 pc
27 mm x 45 mm	5,00 m	sans chanfrein	325 pc
27 mm x 75 mm	5,00 m	sans chanfrein	195 pc
27 mm x 120 mm	5,00 m	sans chanfrein	117 pc
30 mm x 60 mm	5,00 m	sans chanfrein	180 pc
30 mm x 80 mm	5,00 m	sans chanfrein	140 pc
30 mm x 120 mm	5,00 m et 13,00 m	sans chanfrein	90 pc
30 mm x 160 mm	5,00 m et 13,00 m	sans chanfrein	70 pc
40 mm x 60 mm	5,00 m	avec chanfrein	162 pc
40 mm x 80 mm	5,00 m et 13,00 m	avec chanfrein	182 pc
45 mm x 50 mm	5,00 m	avec chanfrein	220 pc
50 mm x 60 mm	5,00 m et 13,00 m	avec chanfrein	198 pc

LATTES ABOUTÉES : rabotage 3 faces, 1 face coupe scie circulaire fine, séchoir artificiel, collage D4 selon la norme EN 204

Sections	Longueur		Colis
25 mm x 60 mm	5,00 m	sans chanfrein	360 pc
30 mm x 60 mm	5,00 m	sans chanfrein	288 pc
40 mm x 60 mm	5,00 m	sans chanfrein	216 pc
60 mm x 60 mm	5,00 m	sans chanfrein	144 pc



best wood BLC – DALLE

élément en bois lamellé-collé pour les constructions de dalles autoportantes

Épaisseur [mm]	épicéa ind. (raboté)	épicéa vis. (raboté)	
	européen, GL 24h	européen, GL 24h	bois du nord, GL 24h
	sur demande	sur demande	sur demande
100			
120			
140			
160			
180			
200			
220			
240			
260			
280			

Essence	Qualité	Résistance	
épicéa de Suisse (plus d'informations en page 4)	ind. / vis.	GL 24h	sur demande
épicéa européen	ind.	GL 28h	sur demande
épicéa européen, épaisseur max. 200 mm	vis.	GL 28h	sur demande
épicéa du nord, épaisseur max. 200 mm	vis.	GL 28h	sur demande

■ ■ Variantes de finition d'usine (facturation sur la largeur de production, profil inclus)

PACK DE BASE pour des longueurs entre 2,30 m et 16,00 m; réparation de la surface; aspect visuel ponçage fin; sans film de protection pour le transport		sur demande
PACK UV PROTECT ou PACK COULEUR pour des longueurs entre 2,30 m et 16,00 m; UV protect, blanc soyeux, blanc edelweiss et gris lumineux; autres couleurs sur demande; avec film de protection pour le transport à retirer		sur demande
PACK AQUA PROTECT Revêtement sur la surface supérieure des éléments pour protection contre l'humidité. Les raccords, percements et évidements doivent être étanchés sur chantier avec le RUBAN ADHÉSIF best wood.		sur demande
TAILLE À FAÇON Percements, fraisages, encoches, coupes biaisées, délignements et plus encore		sur demande

Variantes d'assemblages – Facturation sur la largeur de production pour les variantes 1 et 4



Planche de raccord pour la création de voile stabilisant : Panneau 3-plis SWP/2 S 3L selon EN 13353:2011, 22/100 mm en planche de 5,00 m/pc

Planche de raccord pour la création de voile stabilisant : Panneau 3-plis SWP/2 S 3L selon EN 13353:2011, 27/100 mm en planche de 5,00 m/pc

Languette : épicéa 19/38 mm en barre de 3,50 m/pièce

Format de livraison

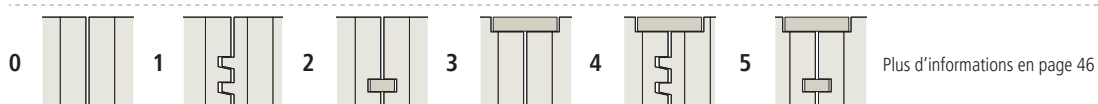
Longueur	de 2,30 m à 18,00 m
Largeur	de 500 mm à 1000 mm
Autre sections	disponibles sur demande
Longueur de production minimale par largeur unique	: 5,00 m



Caractéristiques techniques

Norme	EN 14080:2013
Classe de résistance	GL 24h, GL 28h
Classes d'utilisation	convient à l'application dans les classes d'utilisation 1 et 2 conformément à EN 1995-1-1
Séchage	séchage artificiel, taux d'humidité du bois max. 15 % à la livraison
Collage	collage clair résistant à l'humidité à base de PUR (exempt de formaldéhydes)
Lamelles	40 mm, triées et aboutées
Généralité	raboté 4 faces, chanfreins inférieurs 4 mm (mesuré en biais), en haut sans chanfrein, coupé avec précision ± 2 mm ; qualité visible uniquement en face inférieure
Tolérance	Épaisseur : ± 1 mm ; largeur : ± 2 mm ; longueur : ± 2 mm ; courbure : max. 20 mm sur une longueur de 18,00 m
Conductivité thermique	$\lambda = 0,13$ (W/m*K) selon EN ISO 10456
Variation dimensionnelle	env. par 1 % changement de taux d'humidité de : Longueur : 0,02 %, largeur / épaisseur : 0,24 % (DIN 1052:2008)
Protection incendie	justificatif peut être fourni avec le logiciel gratuit best wood STATICS

Descriptif

L'avantage exceptionnel offert par l'élément best wood BLC – DALLE est son montage simple et rapide sur chantier. De plus, la dalle est immédiatement praticable, avec une grande stabilité et elle offre un visuel agréable. Biologique et naturelle, elle crée un climat sain et une ambiance harmonieuse au sein de l'habitat. Des installations techniques supplémentaires sont possibles ultérieurement.



Certificats (certificats disponibles en ligne sur www.schneider-holz.com)



Tableaux de charge admissible
Systèmes pour planchers et toitures

à partir de la page 51

best wood BLC – DALLE REFENDUE

élément en bois lamellé-collé pour faibles épaisseurs de plafond



Épaisseur [mm]	Largeur max.	épicéa ind. (raboté)	épicéa vis. (raboté)	
		européen, GL 24hs	européen, GL 24hs	bois du nord, GL 24hs
		sur demande	sur demande	sur demande
45	360			
50	400			
55	440			
60	480			
65	520			
70	560			
75	600			
80	640			
85	680			
90	720			
95	760			

Essence

épicéa de Suisse (plus d'informations en page 4)

mélèze de montagne (lamelles brutes avec présence d'aubier, qualité charpente insuffisante pour des travaux de menuiserie)

Qualité

ind. / vis.

mélèze

Résistance

GL 24h

GL 24h

sur demande

sur demande

■ ■ Variantes de finition d'usine (facturation sur la largeur de production, profil inclus)

PACK DE BASE pour des longueurs entre 2,30 m et 16,00 m; réparation de la surface; aspect visuel ponçage fin; <u>sans</u> film de protection pour le transport		sur demande
PACK UV PROTECT ou PACK COULEUR pour des longueurs entre 2,30 m et 16,00 m; UV protect, blanc soyeux, blanc edelweiss et gris lumineux; autres couleurs sur demande; avec film de protection pour le transport à retirer		sur demande
PACK AQUA PROTECT Revêtement sur la surface supérieure des éléments pour protection contre l'humidité. Les raccords, percements et évidements doivent être étanchés sur chantier avec le RUBAN ADHÉSIF best wood.		sur demande
TAILLE À FAÇON Percements, fraisages, encoches, coupes biaisées, délignements et plus encore		sur demande

Variantes d'assemblages – Facturation sur la largeur de production pour les variantes 6, 7 et 8

0 2 3 6, 7, 8 plus d'informations à partir de la page 46

Planche de raccord et languette voir page 16

Format de livraison

Longueur de 2,30 m à 18,00 m

Largeur 360 mm à 760 mm, (< 500 mm facturation sur la section suivante multiple de 40 mm)

Autre sections disponibles sur demande, facturation sur la section suivante multiple de 40 mm

Longueur min. de production par largeur unique : 5,00 m

Quantité minimum à commander par paire, car refendu.

Caractéristiques techniques

Norme EN 14080:2013

Classe de résistance GL 24hs

Général / certificats voir best wood BLC – DALLE page 17

best wood BLC – DALLE DESIGN PHONIQUE

élément en bois lamellé-collé pour les constructions de dalles autoportantes avec un design phonique



Épaisseur [mm]	épicéa ind. (raboté)	épicéa vis. (raboté)	
	européen, GL 24h	européen, GL 24h	bois du nord, GL 24h
	sur demande	sur demande	sur demande
100			
120			
140			
160			
180			
200			
220			
240			
260			
280			

Essence	Qualité	Résistance	
épicéa de Suisse (plus d'informations en page 4)	ind. / vis.	GL 24h	sur demande
épicéa européen	ind.	GL 28h	sur demande
épicéa européen, épaisseur max. 200 mm	vis.	GL 28h	sur demande
épicéa du nord, épaisseur max. 200 mm	vis.	GL 28h	sur demande

Variantes de finition d'usine (facturation sur la largeur de production, profil inclus)

PACK DE BASE pour des longueurs entre 2,30 m et 14,00 m; réparation de la surface; aspect visuel ponçage fin; sans film de protection pour le transport		sur demande
PACK UV PROTECT ou PACK COULEUR pour des longueurs entre 2,30 m et 16,00 m; UV protect, blanc soyeux, blanc edelweiss et gris lumineux; autres couleurs sur demande; avec film de protection pour le transport à retirer		sur demande
TAILLE À FAÇON Perçements, fraisages, encoches, coupes biaisées, délignements et plus encore		sur demande

Variantes d'assemblages

0	2	3	5	Plus d'informations en page 46	Traits de scie BLC DALLE DESIGN PHONIQUE 40	5/11 mm, dans l'axe des joints de collage Largeurs possibles : 200/240/280/320/360/400
---	---	---	---	--------------------------------	--	---

Planche de raccord et languette voir page 16

Format de livraison

Longueur	de 2,30 m à 14,00 m
Largeur	de 200 mm à 400 mm selon l'exécution des traits de scie (facturation sur section suivante multiple de 40 mm)
Longueur min. de production par largeur unique	: 5,00 m
Quantité minimum	5 m ³

Caractéristiques techniques

Norme	EN 14080:2013
Classe de résistance	GL 24h, GL 28h
Général / certificats	voir best wood BLC – DALLE page 17

best wood CLT – DALLE

panneau lamellé-croisé pour les constructions de dalles autoportantes

		épicéa ind. (raboté)						épicéa vis. (poncé)						sapin blanc QUALITÉ PREMIUM/ SCIAGE RIFT (poncé)			
		européen						européen						bois du nord	européen		
Épais- seur [mm]	Plis	Structures des plis						sur demande	Plis	Structures des plis						sur demande	sur demande
		L	T	L	T	L	L			T	L	T	L	T	L		
3 plis	60	3		20	20	20			3		20	20	20				
	80	3		30	20	30			3		30	20	30				
	90	3		30	30	30			3		30	30	30				
	100	3		40	20	40			4		20+20	20	40				
	120	3		40	40	40			4		20+20	40	40				
5 plis	140	5	L	T	L	T	L		6	L	T	L	T	L			
	160	5	40	20	20	20	40		6	20+20	20	20	20	40			
	180	5	40	20	40	20	40		6	20+20	20	40	20	40			
	180	5	40	30	40	30	40		6	20+20	30	40	30	40			
	200	5	40	40	40	40	40		6	20+20	40	40	40	40			
	220	7	40+40	20	20	20	40+40		8	20+20+40	20	20	20	40+40			
	240	7	40+40	20	40	20	40+40		8	20+20+40	20	40	20	40+40			
	260	7	40+40	30	40	30	40+40		8	20+20+40	30	40	30	40+40			
280	7	40+40	40	40	40	40+40		8	20+20+40	40	40	40	40+40				

20 = épaisseur des lamelles en mm ; L = plis longitudinal ; T = plis transversal

Variantes de finition d'usine (facturation sur la largeur de production, profil inclus)

PACK PREMIUM PACK UV PROTECT + PACK DESIGN PHONIQUE + PACK AQUA PROTECT		– sur demande
ou		
PACK UV PROTECT ou PACK COULEUR Réparation de la surface; aspect visuel ponçage fin; UV protect, blanc soyeux, blanc edelweiss et gris lumineux; autres couleurs sur demande; avec film de protection pour le transport à retirer		sur demande
PACK DESIGN PHONIQUE Traits de scie 2/6 mm; Entraxe des traits de scie 50 mm; Largeurs utiles disponibles de 900 à 1200 mm multiple de 50 mm		sur demande
PACK AQUA PROTECT Revêtement sur la surface supérieure des éléments pour protection contre l'humidité. Les raccords, percements et évidements doivent être étanchés sur chantier avec le RUBAN ADHÉSIF best wood.		sur demande
TAILLE À FAÇON Percements, fraisages, encoches, coupes biaisés, délignements et plus encore	sur demande	

Variantes d'assemblages – Facturation sur la largeur de production pour les variantes 11, 14 et 16



Planche de raccord pour la création de voile stabilisant : Panneau 3-plis SWP/2 S 3L selon EN 13353:2011, 22/100 mm en planche de 5,00 m/pc

Planche de raccord pour la création de voile stabilisant : Panneau 3-plis SWP/2 S 3L selon EN 13353:2011, 27/100 mm en planche de 5,00 m/pc

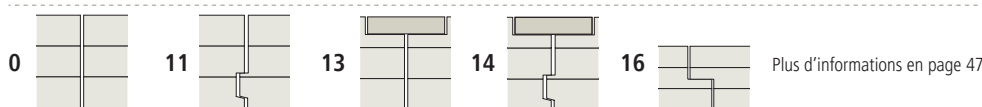

Format de livraison

Longueur	de 2,30 m à 16,00 m
Largeur	de 900 mm à 1200 mm utile, feuillure ≤ 1150 mm largeur utile
Longueur de production minimale	par largeur unique : 8,00 m
Autre sections	disponibles sur demande

Caractéristiques techniques

Autorisation de mise sur le marché	ETA-21/0568
Classe de résistance	C24
Classes d'utilisation	convient à l'application dans les classes d'utilisation 1 et 2 conformément à EN 1995-1-1
Séchage	séchage artificiel, taux d'humidité du bois max. 15 % à la livraison
Collage	collage clair résistant à l'humidité à base de PUR (exempt de formaldéhydes)
Lamelles	20, 30 et 40 mm, triées et aboutées
Généralité	raboté 4 faces, chanfreiné inférieur 4 mm (mesuré en biais), coupé avec précision ± 1 mm
Conductivité thermique	$\lambda = 0,12$ (W/m*K) selon ETA-21/0568
Capacité thermique spécifique	1 600 (J/kg*K) selon EN ISO 10456
Résistance à la diffusion de vapeur d'eau panneau CLT	μ 20 (humide) / 50 (sec) selon EN ISO 10456
Classe d'émission	E1 selon DIN EN 717-1
Variation dimensionnelle	parallèle à la surface du panneau $\approx 0,02$ % par 1 % variation de l'humidité du bois ; perpendiculaire au panneau $\approx 0,24$ % par 1 % variation de l'humidité du bois
Comportement au feu	D-s2, d0 selon DIN EN 13501-1
Protection incendie	justificatif peut être fourni avec le logiciel gratuit best wood STATICS
Étanchéité à l'air	étanche à partir de 60 mm testé selon EN 12114

Sapin blanc QUALITÉ PREMIUM/SCIAGE RIFT, PACK PREMIUM

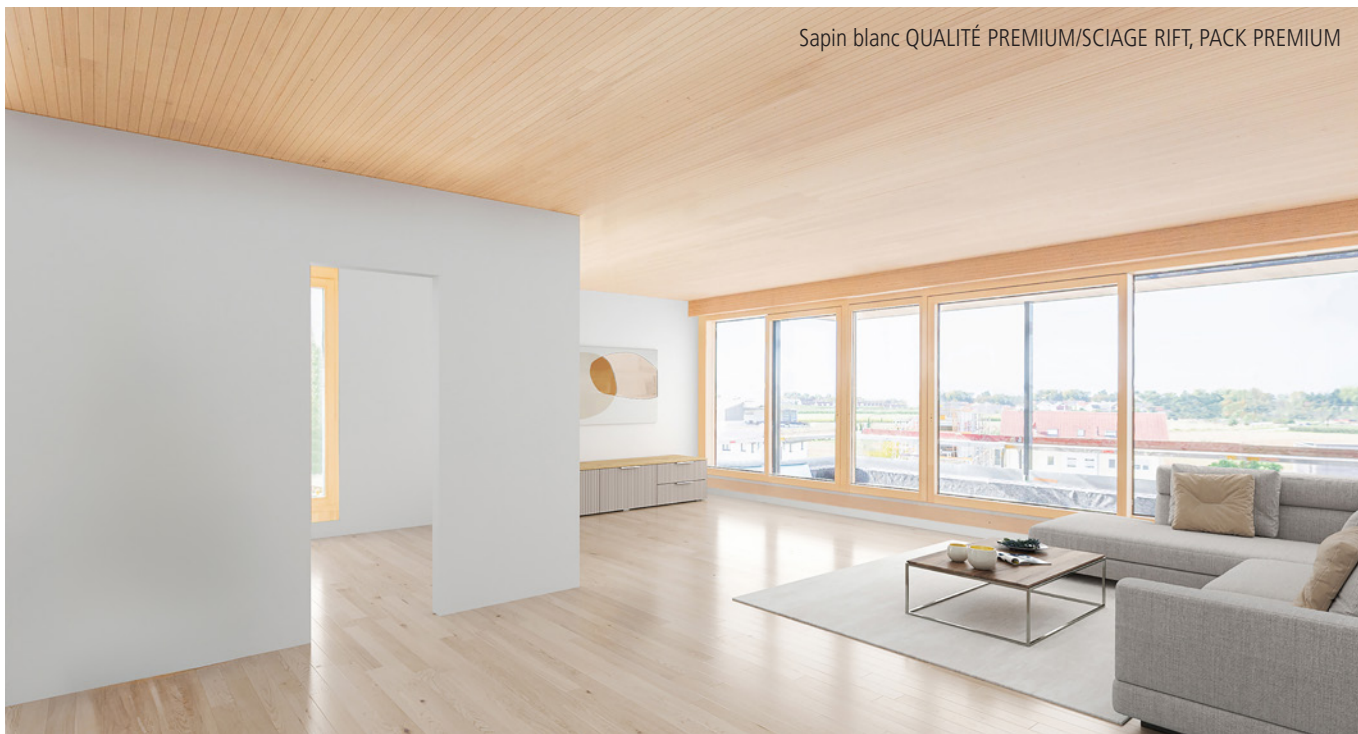

Certificats (certificats disponibles en ligne sur www.schneider-holz.com)



Tableaux de charge admissible
Systèmes pour planchers et toitures

à partir de la page 51

best wood CLT BOX – DALLE FS

élément caisson pour les constructions en bois à plusieurs étages avec exigences d'isolation phonique et de protection au feu

Prix **COMPRENANT** panneau phonique en fibre de bois remplissage et perçage

Isolation phonique + protection contre l'incendie jusqu'à F 60 / REI 60

Construction					épicéa ind. (raboté)	épicéa vis. (poncé)	sapin blanc QUALITÉ PREMIUM/SCIAGE RIFT (poncé)
Épaisseur [mm]	Membres BLC Largeur [mm]	Membres BLC Hauteur [mm]	Panneau CLT inférieur [mm]	Panneau CLT supérieur [mm]	européen	bois du nord	européen
					sur demande	sur demande	sur demande
220*	Prix calculés pour 100 mm. 80 et 120 mm sur demande. 80/100/120 mm selon étude statique. Dimensionnement avec best wood STATICS . Informations page 5.	100	60	60	sur demande	sur demande	sur demande
240*		120	60	60			
260		140	60	60			
280		160	60	60			
300		180	60	60			
320		200	60	60			
340		220	60	60			
360		240	60	60			
380		260	60	60			
400		280	60	60			
420		300	60	60			
440**		320	60	60			
460**		340	60	60			
480**		360	60	60			

*Protection contre l'incendie et isolation phonique à vérifier; ** Vérifier la taille à façon, limitée à partir de 440 mm

Isolation phonique + protection contre l'incendie jusqu'à F 90 / REI 90

250*	Prix calculés pour 100 mm. 80 et 120 mm sur demande. 80/100/120 mm selon étude statique. Dimensionnement avec best wood STATICS . Informations page 5.	100	90	60	sur demande	sur demande	sur demande
270*		120	90	60			
290		140	90	60			
310		160	90	60			
330		180	90	60			
350		200	90	60			
370		220	90	60			
390		240	90	60			
410		260	90	60			
430**		280	90	60			
450**		300	90	60			
470**		320	90	60			
490**		340	90	60			

*Protection contre l'incendie et isolation phonique à vérifier; ** Vérifier la taille à façon, limitée à partir de 430 mm

■ ■ Variantes de finition d'usine (facturation sur la largeur de production, profil inclus)

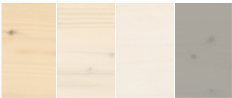
PACK UV PROTECT ou PACK COULEUR Réparation de la surface; aspect visuel ponçage fin; UV protect, blanc soyeux, blanc edelweiss et gris lumineux; autres couleurs sur demande; avec film de protection pour le transport à retirer		sur demande
PACK DESIGN PHONIQUE Traits de scie 2/6 mm; Entraxe des traits de scie 50 mm; Largeurs utiles disponibles de 900 à 1200 mm multiple de 50 mm; Vérifier les certificats de protection contre l'incendie		sur demande
TAILLE À FAÇON Percements, fraisages, encoches, coupes biaisées, déalignements et plus encore		sur demande



Traverse en bois

- Collage en usine des traverses possible
- Pour le transfert de charges verticales

Prix sur demande

Variantes d'assemblages – Facturation sur la largeur de production pour les variantes 31 et 34

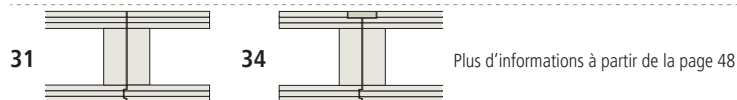

Plus d'informations à partir de la page 48

Format de livraison

Longueur	de 2,30 m à 16,00 m, à partir de 440 mm de 8,00 m à 16,00 m	
Largeur	de 900 mm à 1200 mm	
Nombre de membrures	3	
Étendue de la prestation	Panneau phonique	mis en place d'usine dans le compartiment et collé avec le panneau CLT inférieur (panneau phonique)
	Perçages	réalisés d'usine (pour mise en place du remplissage sur chantier)
	Remplissage	livré en quantités suffisantes (sacs PE de 25 kg) et remplissage effectué sur le chantier par le client
	Plan de remplissage	contenu dans la livraison
Longueur min. de production	par largeur unique : 8,00 m	

Planches de raccord / Caractéristiques techniques / traitement

voir best wood CLT BOX page 24/25

Isolation phonique

Descriptif

L'insonorisation des caissons best wood CLT BOX – DALLE FS a été développée et testée dans notre propre banc d'essai normalisé. Elle améliore l'isolation aux bruits d'impact dans le domaine des basses fréquences. Les valeurs de test normalisés de différents systèmes constructifs de plancher avec des CLT BOX – DALLE FS sont disponibles sur notre site internet www.schneider-holz.com. Plus d'informations en page 5.

Protection incendie

Descriptif

Le certificat de résistance technique de protection contre l'incendie pour F 60 et F 90 est disponible via notre logiciel de statique best wood STATICS. Par ailleurs, les certificats de vérification des autorités de surveillance des chantiers pour F 60 et F 90 ainsi que les rapports de classification REI 60 et REI 90 sont disponibles sur le site Internet www.schneider-holz.com.

Détail de protection contre l'incendie dans le raccord d'étage des éléments CLT BOX – DALLE FS

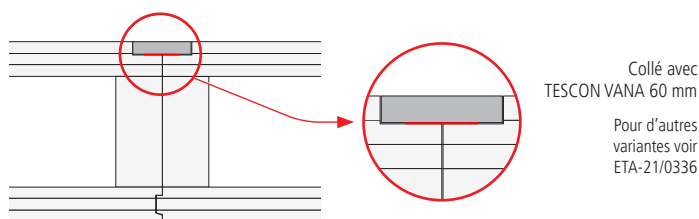

Certificats (certificats disponibles en ligne sur www.schneider-holz.com)



Tableaux de charge admissible
Systèmes pour planchers et toitures

à partir de la page 51

best wood **CLT BOX**

élément caisson pour les grandes portées ou les grandes charges avec des exigences à la protection d'incendie
best wood CLT est un élément avec trois membrures en bois d'ossature BLC refendu collées et un panneau de fermeture supérieure CLT

Isolation phonique + protection contre l'incendie jusqu'à F 60 / REI 60

Construction					épicéa ind. (raboté)	épicéa vis. (poncé)	sapin blanc QUALITÉ PREMIUM/RIFT (poncé)
Épaisseur [mm]	Membrures BLC Largeur [mm]	Membrures BLC Hauteur [mm]	Panneau CLT inférieur [mm]	Panneau CLT supérieur [mm]	européen	bois du nord	européen
					sur demande	sur demande	sur demande
220*	Prix calculés pour 100 mm. 80 et 120 mm sur demande. 80/100/120 mm selon étude statique. Dimensionnement avec best wood STATICS . Informations page 5.	100	60	60	sur demande	sur demande	sur demande
240*		120	60	60			
260		140	60	60			
280		160	60	60			
300		180	60	60			
320		200	60	60			
340		220	60	60			
360		240	60	60			
380		260	60	60			
400		280	60	60			
420		300	60	60			
440**		320	60	60			
460**		340	60	60			
480**		360	60	60			

*Protection contre l'incendie et isolation phonique à vérifier; ** Vérifier la taille à façon, limitée à partir de 440 mm

■ ■ autres variantes

CLT BOX avec FIBRE

- adapté aux versions toit plat
- insufflation possible d'usine avec best wood FIBRE
- pare-vapeur variable INTELLO inséré en d'usine
- calcul de physique du bâtiment et la validation concernant la protection contre l'humidité par pro clima



Supplément de prix voir tableau

Traverse en bois

- Collage en usine des traverses possible
- Pour le transfert de charges verticales

Prix sur demande

■ ■ Variantes de finition d'usine – Descriptif voir page 22

Variantes d'assemblages – Facturation sur la largeur de production pour les variantes 31 et 34

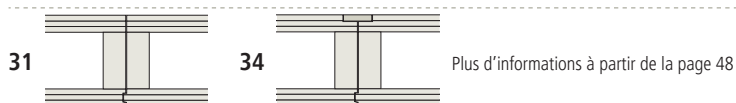

Plus d'informations à partir de la page 48

Planche de raccord pour la création de voile stabilisant : Panneau 3-plis SWP/2 S 3L selon EN 13353:2011, 22/100 mm en planche de 5,00 m/pc

Planche de raccord pour la création de voile stabilisant : Panneau 3-plis SWP/2 S 3L selon EN 13353:2011, 27/100 mm en planche de 5,00 m/pc



Format de livraison

Longueur	de 2,30 m à 16,00 m, à partir de 440 mm de 8,00 m à 16,00 m
Largeur	de 900 mm à 1200 mm
Nombre de membrures	3
CLT inférieur	90 mm en cas d'exigences de protection au feu élevées – Supplément sur demande
Longueur de production minimale	par largeur d'élément 8,00 m, chanfreins inférieurs

Caractéristiques techniques

Autorisation de mise sur le marché	ETA-21/0336
Classe de résistance	panneau C24 ; membrure GL 24h
Classes d'utilisation	convient à l'application dans les classes d'utilisation 1 et 2 conformément à EN 1995-1-1
Séchage	séchoir artificiel, taux d'humidité du bois max. 15 % à la livraison
Collage	collage clair résistant à l'humidité à base de PUR (exempt de formaldéhydes)
Lamelles	panneau : 20, 30 mm ; membrure 40 mm
Généralité	raboté 4 faces, chanfreiné inférieur 4 mm (mesuré en biais)
Conductivité thermique	Membrure : $\lambda = 0.13$ (W/m*K) ; Panneau : $\lambda = 0.12$ (W/m*K) conformément ETA-21/0336
Capacité thermique spécifique	1 600 (J/kg*K) selon EN ISO 10456
Résistance à la diffusion de vapeur d'eau panneau CLT	μ 20 (humide) / 50 (sec) selon EN ISO 10456
Classe d'émission	E1 selon DIN EN 717-1
Comportement au feu	D-s2, d0 selon DIN EN 13501-1
Protection incendie	justificatif peut être fourni avec le logiciel gratuit best wood STATICS
Étanchéité à l'air	étanche à partir de 60 mm testé selon EN 12114

Descriptif

best wood CLT BOX est un caisson de construction massif porteur, ayant à la fois la tâche de stabilisation et de séparation. Ses dimensions flexibles et ses excellentes propriétés dans le domaine de la physique du bâtiment en font un produit apprécié pour la réalisation de constructions en bois. L'utilisation des avantages de la construction en bois massif et d'ossature en bois permet d'obtenir un produit d'utilisation fiable et diversifiée.

La combinaison du panneau CLT inférieur et de ses membrures en bois d'ossature lui confère une rigidité optimale pour un poids réduit. Le croisement des couches, issues des matériaux bruts de la plus haute qualité, assure une excellente stabilité dimensionnelle, avec des déformations minimales face aux variations hygrométriques. Le degré de préparation élevé de best wood CLT BOX avec taille à façon en amont ainsi que la simplicité de l'assemblage des éléments best wood CLT BOX sont la garantie d'un mode de construction à sec, rapide et forcément rentable.

Avantages

- faible poids pour une grande capacité de charge statique
- portées importantes sans appuis, ce qui permet la réalisation de grands locaux
- forts degrés de préparation. Assemblages simplifiés entre dalles permettant une pose rapide
- avantages de la construction à ossature et du panneau massif



Certificats (certificats disponibles en ligne sur www.schneider-holz.com)



Tableaux de charge admissible
Systèmes pour planchers et toitures

à partir de la page 51

best wood **CLT BOX – DALLE** ouverte

élément caisson en bois pour installation technique facile

best wood CLT avec trois membrures en bois d'ossature BLC refendu collées

				Ouvert en HAUT / BAS	Ouvert en HAUT	Ouvert en HAUT
				épicéa ind. (raboté)	épicéa vis. (poncé)	sapin blanc QUALITÉ PREMIUM/ SCIAGE RIFT (poncé)
				européen	bois du nord	européen
				sur demande	sur demande	sur demande
Construction						
Épaisseur [mm]	Membrures BLC Largeur [mm]	Membrures BLC Hauteur [mm]	Panneau CLT [mm]			
160		100	60			
180		120	60			
200		140	60			
220	Prix calculés pour 100 mm. 80 et 120 mm sur demande.	160	60			
240		180	60			
260		200	60			
280	80/100/120 mm selon étude statique.	220	60			
300		240	60			
320		260	60			
340		280	60			
360	Dimensionnement avec best wood STATICS . Informations page 5.	300	60			
380		320	60			
400		340	60			
420		360	60			
440**		380	60			
460**		400	60			

** Vérifier la taille à façon, limitée à partir de 440 mm

■ ■ Variantes de finition d'usine (facturation sur la largeur de production, profil inclus)

PACK UV PROTECT ou PACK COULEUR Réparation de la surface; aspect visuel ponçage fin; UV protect, blanc soyeux, blanc edelweiss et gris lumineux; autres couleurs sur demande; avec film de protection pour le transport à retirer		sur demande
PACK DESIGN PHONIQUE Traits de scie 2/6 mm; Entraxe des traits de scie 50 mm; Largeurs utiles disponibles de 900 à 1200 mm multiple de 50 mm; Vérifier les certificats de protection contre l'incendie		sur demande
PACK AQUA PROTECT Revêtement sur la surface supérieure des éléments pour protection contre l'humidité. Les raccords, percements et évidements doivent être étanchés sur chantier avec le RUBAN ADHÉSIF best wood.		sur demande
TAILLE À FAÇON Percements, fraisages, encoches, coupes biaisées, délignements et plus encore		sur demande

Variantes d'assemblages – Facturation sur la largeur de production pour la variante d'assemblage 41



Planche de raccord pour la création de voile stabilisant : Panneau 3-plis SWP/2 S 3L selon EN 13353:2011, 22/100 mm en planche de 5,00 m/pc

Planche de raccord pour la création de voile stabilisant : Panneau 3-plis SWP/2 S 3L selon EN 13353:2011, 27/100 mm en planche de 5,00 m/pc

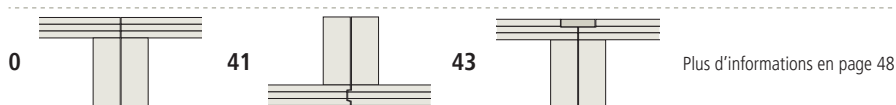

Format de livraison

Longueur	de 2,30 m à 16,00 m, à partir de 440 mm de 8,00 m à 16,00 m
Largeur	de 900 mm à 1200 mm
Nombre de membrures	3
CLT inférieur	90 mm en cas d'exigences de protection au feu élevées – Supplément sur demande
Longueur de production minimale	par largeur d'élément 8,00 m, chanfrein inférieur (uniquement possible avec dalle ouverte en haut)

Caractéristiques techniques

Autorisation de mise sur le marché	ETA-21/0336
Classe de résistance	panneau C24 ; membrure GL 24h
Classes d'utilisation	convient à l'application dans les classes d'utilisation 1 et 2 conformément à EN 1995-1-1
Séchage	séchoir artificiel, taux d'humidité du bois max. 15 % à la livraison
Collage	collage clair résistant à l'humidité à base de PUR (exempt de formaldéhydes)
Lamelles	panneau : 20, 30 mm ; membrure 40 mm
Généralité	raboté 4 faces, chanfreins inférieurs 4 mm (mesuré en biais) – uniquement possible avec dalle ouverte en haut
Classe d'émission	E1 selon DIN EN 717-1
Comportement au feu	D-s2, d0 selon DIN EN 13501-1
Protection incendie	justificatif peut être fourni avec le logiciel gratuit best wood STATICS
Étanchéité à l'air	étanche à partir de 60 mm testé selon EN 12114

Descriptif

best wood CLT BOX est un caisson de construction massif porteur, ayant à la fois la tâche de stabilisation et de séparation. Ses dimensions flexibles et ses excellentes propriétés dans le domaine de la physique du bâtiment en font un produit apprécié pour la réalisation de constructions en bois. L'utilisation des avantages de la construction en bois massif et d'ossature en bois permet d'obtenir un produit d'utilisation fiable et diversifiée.

La combinaison du panneau CLT inférieur et de ses membrures en bois d'ossature lui confère une rigidité optimale pour un poids réduit. Le croisement des couches, issues des matériaux bruts de la plus haute qualité, assure une excellente stabilité dimensionnelle, avec des déformations minimales face aux variations hygrométriques. Le degré de préparation élevé de best wood CLT BOX avec taille à façon en amont ainsi que la simplicité de l'assemblage des éléments best wood CLT BOX sont la garantie d'un mode de construction à sec, rapide et forcément rentable.

Avantages

- faible poids pour une grande capacité de charge statique
- forts degrés de préparation. Assemblages simplifiés entre éléments de toiture permettant une pose rapide et efficace
- avantages de la construction à ossature et du panneau massif
- pour aménager soi-même
- pour poser des installations en sens longitudinal



Certificats (certificats disponibles en ligne sur www.schneider-holz.com)



Tableaux de charge admissible
Systèmes pour planchers et toitures

à partir de la page 51

best wood **CLT BOX – TOITURE**

caisson de toiture ouvert pour projet de maison passive

best wood CLT avec deux membrures collées BLC

Construction				épicéa ind. (raboté)	épicéa vis. (poncé)	sapin blanc QUALITÉ PREMIUM/SCIAGE RIFT (poncé)
Épaisseur [mm]	Membrures BLC Largeur [mm]	Membrures BLC Hauteur [mm]	CLT inférieur [mm]	européen	bois du nord	européen
				sur demande	sur demande	sur demande
160	Prix calculés pour 80 mm. 100 et 120 mm sur demande. 80/100/120 mm selon étude statique. Dimensionnement avec best wood STATICS . Informations page 5.	100	60	sur demande	sur demande	sur demande
180		120	60			
200		140	60			
220		160	60			
240		180	60			
260		200	60			
280		220	60			
300		240	60			
320		260	60			
340		280	60			
360		300	60			
380		320	60			
400		340	60			
420		360	60			
440**		380	60			
460**		400	60			

** Vérifier la taille à façon, limitée à partir de 440 mm

■ ■ Variantes de finition d'usine (facturation sur la largeur de production, profil inclus)

PACK UV PROTECT ou PACK COULEUR Réparation de la surface; aspect visuel ponçage fin; UV protect, blanc soyeux, blanc edelweiss et gris lumineux; autres couleurs sur demande; avec film de protection pour le transport à retirer		sur demande
TAILLE À FAÇON Percements, fraisages, encoches, coupes biaisées, délignements et plus encore		sur demande

Variantes d'assemblages – Facturation sur la largeur de production pour la variante d'assemblage 26



Planche de raccord pour la création de voile stabilisant : Panneau 3-plis SWP/2 S 3L selon EN 13353:2011, 22/100 mm en planche de 5,00 m/pc

Planche de raccord pour la création de voile stabilisant : Panneau 3-plis SWP/2 S 3L selon EN 13353:2011, 27/100 mm en planche de 5,00 m/pc

Format de livraison

Longueur	de 2,30 m à 16,00 m, à partir de 440 mm de 8,00 m à 16,00 m
Largeur	de 1080 à 1200 mm utile, feuillure ≤1150 mm largeur utile; largeurs plus petites sur demande
Nombre de membrures	2
CLT inférieur	90 mm en cas d'exigences de protection au feu élevées – Supplément sur demande
Longueur de production minimale	par largeur unique : 8,00 m

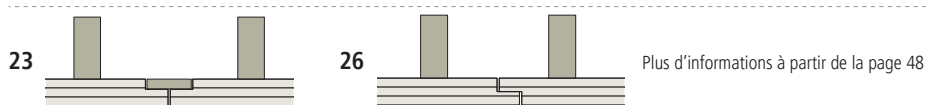

Caractéristiques techniques

Autorisation de mise sur le marché	ETA-21/0336
Classe de résistance	panneau C24 ; membrure GL 24h
Classes d'utilisation	convient à l'application dans les classes d'utilisation 1 et 2 conformément à EN 1995-1-1
Séchage	séchoir artificiel, taux d'humidité du bois max. 15 % à la livraison
Collage	collage clair résistant à l'humidité à base de PUR (exempt de formaldéhydes)
Lamelles	panneau : 20, 30 mm ; membrure 40 mm
Généralité	raboté 4 faces, chanfreiné inférieur 4 mm (mesuré en biais)
Classe d'émission	E1 selon DIN EN 717-1
Comportement au feu	D-s2, d0 selon DIN EN 13501-1
Protection incendie	justificatif peut être fourni avec le logiciel gratuit best wood STATICS
Étanchéité à l'air	étanche à partir de 60 mm testé selon EN 12114

Descriptif

La combinaison du panneau CLT inférieur et de ses membrures en bois d'ossature lui confère une rigidité optimale pour un poids réduit. Le croisement des couches, issues des matériaux bruts de la plus haute qualité, assure une excellente stabilité dimensionnelle, avec des déformations minimales face aux variations hygrométriques.

Avantages

- faible poids pour une grande capacité de charge statique
- portées importantes sans appuis, ce qui permet la réalisation de grands locaux
- forts degrés de préparation. Assemblages simplifiés entre éléments de toiture permettant une pose rapide et efficace
- avantages de la construction à ossature et du panneau massif
- excellent comportement au feu
- possibilité d'augmenter le pouvoir calorifique par l'isolation des caissons pour les maisons passives



Certificats (certificats disponibles en ligne sur www.schneider-holz.com)



Tableaux de charge admissible
Systèmes pour planchers et toitures

à partir de la page 51

best wood CLT – XL

Caractéristiques techniques

Autorisation de mise sur le marché	ETA-21/0568
Classe de résistance	C24
Classes d'utilisation	convient à l'application dans les classes d'utilisation 1 et 2 conformément à EN 1995-1-1
Séchage	séchage artificiel, taux d'humidité du bois max. 15 % à la livraison
Collage	CLT – DALLES XL : collage des chants à la PU CLT – MUR XL : collage à chaud Hotmelt
Lamelles	15, 20, 30 et 40 mm, triées et aboutées
Généralité	raboté/profilé sur les côtés longitudinaux et calibré en surface, chanfreiné inférieur 4 mm (mesuré en biais), coupé avec précision ± 1 mm
Conductivité thermique	$\lambda = 0,12$ (W/m*K) selon ETA-21/0568
Capacité thermique spécifique	1 600 (J/kg*K) selon EN ISO 10456
Résistance à la diffusion de vapeur d'eau panneau CLT	μ 20 (humide) / 50 (sec) selon EN ISO 10456
Classe d'émission	E1 selon DIN EN 717-1
Variation dimensionnelle	parallèle à la surface du panneau $\approx 0,02$ % par 1 % variation de l'humidité du bois ; perpendiculaire au panneau $\approx 0,24$ % par 1 % variation de l'humidité du bois
Comportement au feu	D-s2, d0 selon DIN EN 13501-1
Protection incendie	justificatif peut être fourni avec le logiciel gratuit best wood STATICS
Étanchéité à l'air	étanche à partir de 44 mm selon EN 12114

Exemple pour la facturation de best wood CLT – XL

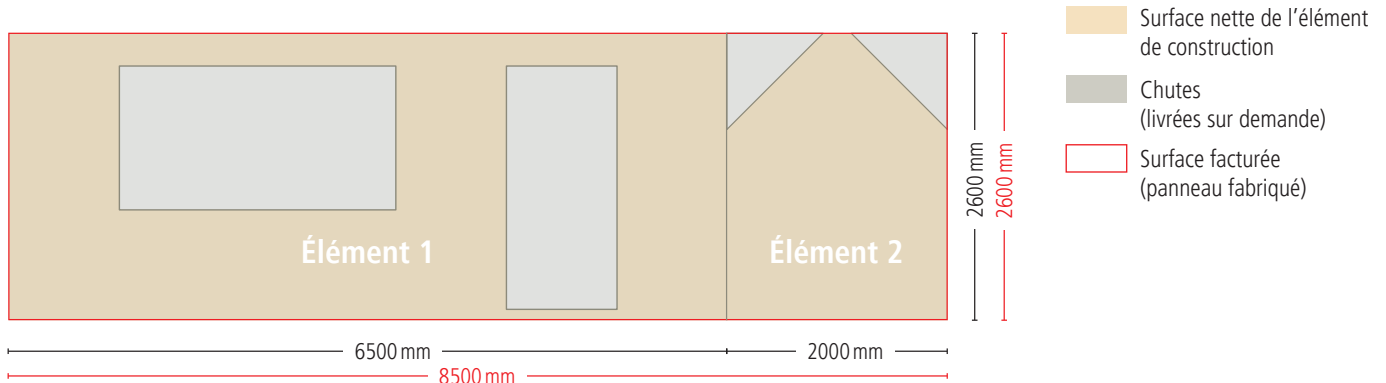

Livraison et transport du best wood CLT – XL

Les éléments ne doivent jamais être exposés aux intempéries, ni à des conditions climatiques extrêmes (par ex. utilisation excessive d'un déshumidificateur de chantier ou sollicitation d'humidité directe).

- Pendant le transport, les éléments de constructions sont protégés avec un film plastique.
 - Sur chantier, le client est lui-même responsable de la protection contre les intempéries.
- Les éléments / colis ne sont pas emballés à l'usine de manière individuelle.

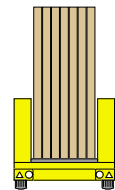
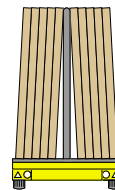
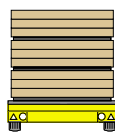
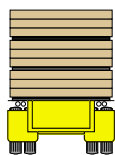

	Transport à plat best wood camion plateau	Transport à plat best wood camion surbaissé avec pont mobile	Transport à la verticale best wood camion surbaissé avec pont mobile	Transport à la verticale best wood camion surbaissé avec cadre mobile
Longueur :	≤ 15,60 m	≤ 15,80 m	≤ 15,80 m	≤ 10,50 m
Largeur / Hauteur :	≤ 3,50 m	≤ 3,50 m	≤ 2,80 m	≤ 3,50 m

Les éléments dont les dimensions sont supérieures à celles indiquées dans le tableau sont considérées comme transports exceptionnels !
Il est impératif de faire les demandes à l'avance car nous avons besoin d'un certain délai pour organiser le transport.

best wood CLT – DALLE XL industrielle

panneau lamellé-croisé pour les constructions de dalles autoportantes

Largeur jusqu'à 3,50 m



	Épais- seur [mm]	Plis	Structures des plis						épicéa ind. (calibré)
			L	T	L	T	L	européen	
3 plis	45	3							sur demande
	60	3							
	80	3							
	100	3							
	120	3							
5 plis	100	5	L	T	L	T	L		
	120	5	20	20	20	20	20		
	140	5	30	20	20	20	30		
	160	5	40	20	20	20	40		
	180	5	40	20	40	20	40		
	200	5	40	30	40	30	40		
	220	5	40	40	40	40	40		
	220	7	40 + 40	20	20	20	40 + 40		
	240	7	40 + 40	20	40	20	40 + 40		
	260	7	40 + 40	30	40	30	40 + 40		
	280	7	40 + 40	40	40	40	40 + 40		
300	8	40 + 40	30	40 + 40	30	40 + 40			
320	8	40 + 40	40	40 + 40	40	40 + 40			
7 plis	340	9	L	T	L	T	L		
	340	9	40 + 40	30	40	40	30	40 + 40	
	360	9	40 + 40	40	40	40	40	40 + 40	

20 = épaisseur des lamelles en mm ; L = plis longitudinal ; T = plis transversal

D'autres épaisseurs et configurations de plis sont disponibles sur demande.

Variantes de finition d'usine (facturation sur la largeur de production, profil inclus)

PACK WET PROTECT | Protection temporaire contre l'humidité pendant la phase de construction, réalisée avec une membrane adhésive appliquée sur la surface supérieure des éléments de plancher.

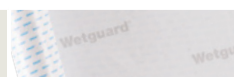

sur demande

TAILLE À FAÇON | Percements, fraisages, encoches, coupes biaisées, déalignements et plus encore

sur demande

Variantes d'assemblages – Facturation sur la largeur de production pour les variantes 11, 14 et 16



Plus d'informations en page 47

Profilage + chanfrein précis inclus !

Planche de raccord pour la création de voile stabilisant : Panneau 3-plis SWP/2 S 3L selon EN 13353:2011, 22/100 mm en planche de 5,00 m/pc

Planche de raccord pour la création de voile stabilisant : Panneau 3-plis SWP/2 S 3L selon EN 13353:2011, 27/100 mm en planche de 5,00 m/pc

Format de livraison

Longueur	de 2,30 m à 16,00 m
Largeur	jusqu'à 3500 mm
Longueur de production minimale	par largeur unique : 8,00 m
Largeur de production minimale	1800 mm
Autre sections	disponibles sur demande

Transport / Livraison

Frais de transport (possibilités de transport voir page 30)
Perçage pour système de levage



Descriptif

Panneau en bois lamellé-croisé pour les constructions de dalles autoportantes avec une largeur jusqu'à 3,00 m.

best wood CLT est un élément en bois lamellé-croisé d'au moins trois couches. Il se caractérise par une excellente stabilité due aux collages croisés de ses différentes couches. Ses excellentes caractéristiques physiques du panneau permettent de répondre à toutes les exigences de construction.

Le croisement des couches, issues des matériaux bruts de la plus haute qualité, assure une excellente stabilité dimensionnelle, avec des déformations minimales face aux variations hygrométriques.

Avantages

- faible poids pour une grande capacité de charge statique
- le croisement des couches permet une transmission de charges bidirectionnelle
- degré de préparation élevé. Assemblages simplifiés entre dalles et murs permettant une pose rapide
- étanche déjà à partir de 3 couches
- excellent comportement au feu



épicéa européen, QUALITÉ PREMIUM/RIFT, PACK UV PROTECT

* **Qualité PREMIUM/SCIAGE RIFT** | Le sciage spécifique de sapins et d'épicéas locaux dans notre nouvelle scierie ultramoderne donne une surface pauvre en nœuds. Seuls quelques très petits nœuds sont possibles. Il en résulte un aspect visuel régulier et élégant. Informations détaillées sur les critères de qualité de surface voir page 49.

Certificats (certificats disponibles en ligne sur www.schneider-holz.com)



Tableaux de charge admissible
Systèmes pour planchers et toitures

à partir de la page 51

best wood CLT – MUR XL

panneau lamellé-croisé pour les constructions de murs autoportants

Hauteur jusqu'à 3,50 m

Épais- seur [mm]	Plis	Structures des plis							épicea ind. (calibré)	épicea industriel visible (poncé)
				L	T	L	T	L	européen	européen
				L	T	L	T	L	sur demande	sur demande
3 plis	45	3			15	15	15			
	60	3			20	20	20			
	80	3			30**	20	30			
	100	3			40*	20	40			
	120	3			40*	40	40			
5 plis	100	5		L	T	L	T	L		
	120	5		20	20	20	20	20		
	140	5		30**	20	20	20	30		
	160	5		40*	20	20	20	40		
	180	5		40*	20	40	20	40		
	200	5		40*	40	40	40	40		
	220	7		40*+40	20	20	20	40+40		
	240	7		40*+40	20	40	20	40+40		
	260	7		40*+40	30	40	30	40+40		
	280	7		40*+40	40	40	40	40+40		
	300	8		40*+40	30	40+40	30	40+40		
320	8		40*+40	40	40+40	40	40+40			
7 plis	340	9	L	T	L	T	L	T	L	
	360	9	40*+40	30	40	40	40	30	40+40	
	360	9	40*+40	40	40	40	40	40	40+40	

20 = épaisseur des lamelles en mm ; L = plis longitudinale; T = plis transversal

* seulement en qualité industrielle visible, le plis visible est composé de 20 + 20 au lieu de 40

** seulement en qualité industrielle visible, le plis visible est composé de 15 + 15 au lieu de 30

D'autres épaisseurs et configurations de plis sont disponibles sur demande.

Variantes de finition d'usine (facturation sur la largeur de production, profil inclus)

TAILLE À FAÇON | Percements, fraisages, encoches, coupes biaisées, déalignements et plus encore

sur demande

Variantes d'assemblages – Facturation sur la largeur de production pour la variante d'assemblage 16

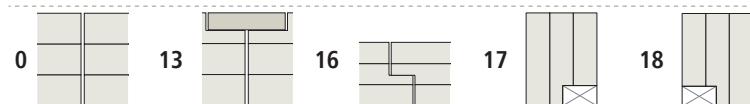

Plus d'informations en page 47

Profilage + chanfrein précis inclus !

Planche de raccord pour la création de voile stabilisant : Panneau 3-plis SWP/2 S 3L selon EN 13353:2011, 22/100 mm en planche de 5,00 m/pc

Planche de raccord pour la création de voile stabilisant : Panneau 3-plis SWP/2 S 3L selon EN 13353:2011, 27/100 mm en planche de 5,00 m/pc

Format de livraison

Longueur	de 2,30 m à 16,00 m
Hauteur	jusqu'à 3500 mm
Longueur de production minimale	par largeur unique : 8,00 m
Largeur de production minimale	1800 mm
Autre sections	disponibles sur demande

Descriptif

panneau lamellé-croisé pour les constructions de murs autoportants avec une hauteur jusqu'à 3,50 m

best wood CLT est un élément en bois lamellé-croisé d'au moins trois couches. Il se caractérise par une excellente stabilité due aux collages croisés de ses différentes couches. Ses excellentes caractéristiques physiques du panneau permettent de répondre à toutes les exigences de construction. Le croisement des couches, issues des matériaux bruts de la plus haute qualité, assure une excellente stabilité dimensionnelle, avec des déformations minimales face aux variations hygrométriques.

Avantages

- faible poids pour une grande capacité de charge statique
- le croisement des couches permet une transmission de charges bidirectionnelle
- degré de préparation élevé. Assemblages simplifiées entre dalles et murs permettant une pose rapide
- étanche déjà à partir de 3 couches
- excellent comportement au feu

Caractéristiques techniques et facturation voir page 30

Transport / Livraison

Frais de transport (possibilités de transport voir page 30)

Perçage pour système de levage



CONNECTEUR – pour le montage rapide des murs en CLT

Connecteur bois de Hilti et STEXON pour un montage efficace et rapide des murs préfabriqués best wood CLT XL. Les connecteurs bois sont déjà montés en usine chez best wood SCHNEIDER et assemblés au matériau support sur le chantier. **Le prix pour le perçage, le montage et les connecteurs est toujours disponible sur demande.**

Connecteur HCW Hilti



Connecteur Stexon



Numéro d'article	Description	PU
6250HILTI-HCW	Hilti HCW 37x45 M12 pour charges de cisaillement et de traction, diamètre de perçage pour le connecteur 37 mm	pc
6250HILTI-HCWS	Hilti HCW-S 37x45 pour charges de cisaillement, diamètre de perçage pour le connecteur 37 mm	pc
6250HILTI-HCWL	Hilti HCW-L 40x295 M12 goujon pour charges de traction lourdes	pc
6251STEXONmk	STEXON mk S45-M12 pour charges de cisaillement et de traction, diamètre de perçage pour le connecteur 40 mm	pc
6251STEXONok	STEXON ok mk S45-M12 uniquement pour charges de cisaillement, diamètre de perçage pour le connecteur 40 mm	pc
6251STEXONL	STEXON L S40-M12 pour charges de cisaillement et de traction lourdes, diamètre de perçage pour le connecteur 40 mm	pc

ÉLINGUES

Des trous percés dans les éléments de mur permettent de faire passer une ou plusieurs élingues par élément et de les utiliser comme moyen d'accrochage. Il est recommandé de se renseigner au préalable pour définir les variantes d'accrochage, les angles d'inclinaison et les capacités de charges maximales. Les positions des trous de perçage doivent être déterminées en concertation avec le service de préparation du travail. **Informations plus détaillées et prix sur demande.**



Numéro d'article	Description	Cond.	PU
6234HEBEBAND	Élingue à usage unique	1 élingue	pc

Certificats (certificats disponibles en ligne sur www.schneider-holz.com)



Tableaux de charge admissible
Systèmes pour planchers et toitures

à partir de la page 51

Systèmes de levage / Système de retournement

Pour les systèmes de levage suivants, nous pouvons effectuer les perçages en usine.

Vous pouvez vous adresser directement au fabricant concerné pour consulter le système de levage. Vous trouverez une description détaillée des systèmes de levage dans la documentation technique CLT sur www.schneider-holz.com/fr/service/downloads.

Informations pratiques : Avant le levage des éléments avec des systèmes de levage / retournement, il est impératif de respecter les consignes d'utilisation des fabricants respectifs (par ex. vérifier les perçages) !

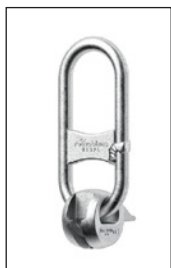

rothoblass
WASP



RAPID T-LIFT



WÜRTH
Mousqueton de
levage

Autres systèmes de levage sur demande

SYSTÈME DE LEVAGE WÜRTH

Épaisseur min. du bois : pour un levage perpendiculaire ≥ 120 mm, pour un levage en tête ou chant ≥ 160 mm (avec vis de sécurité)

Le montage de la cheville de levage s'effectue encastré d'env. 10 mm à l'aide de l'embout AW40.

Informations pratiques : Avant le levage des éléments avec des systèmes de levage / retournement, il est impératif de respecter les consignes d'utilisation des fabricants respectifs (par ex. vérifier les perçages)!

Numéro d'article	Description	Cond.	PU
6206TRANSPORTANKER	Mousqueton de levage	2 pc	2 pc
6203SCHRAUBE12x100/60	Cheville de levage 12x100/60	50 pc/cart.	cart.
6203SCHRAUBE12x120/100	Cheville de levage 12x120/100	50 pc/cart.	cart.
6203SCHRAUBE12x160/145	Cheville de levage 12x160/145	50 pc/cart.	cart.
6204BITEINSATZ	Embout AW40 mm	1 pc	pc
6204WÜRTH-BOHRUNGEN	Perçage pour système Würth	1 pc	pc

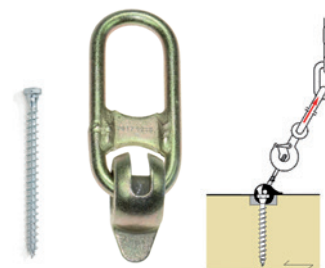

best wood SWITCH

Palonnier pour retourner les éléments de planchers et de toiture (largeurs des éléments $\leq 1,20$ m) sur le chantier. Composé d'une traverse, de 2 élingues rondes, d'une élingue de levage et d'un module de commande avec câble. Le best wood SWITCH est livré dans une caisse de transport.

Traverse	5 m
Élingues rondes	2,50 m
Élingue de levage	3 m
Raccordement électrique	16 Ampère

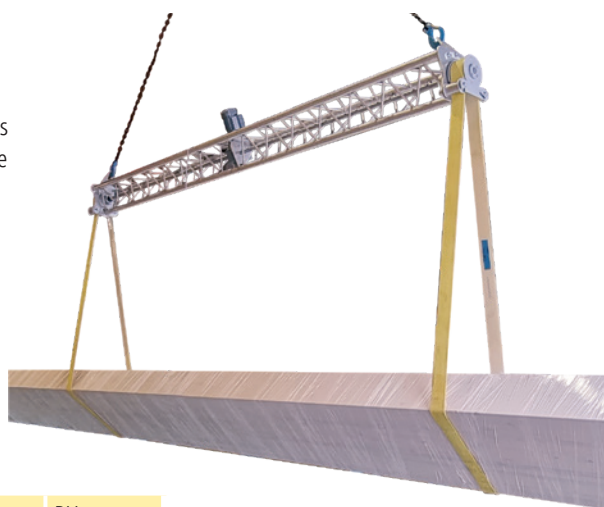

Numéro d'article	Description	Cond.	PU
6232SWITCH	best wood SWITCH	1 pc	pc

Moyens d'assemblages

X-fix® C

X-fix® est un raccord ponctuel bois-bois autoserrant pour les assemblages résistants au cisaillement et à la traction des éléments de plancher, de parois ou de toiture en bois lamellé-croisé CLT. X-fix® est un raccord en bois de forme de queue d'aronde à double biais conique. Grâce à sa forme conique X-fix® C permet une fixation mécanique efficace des panneaux de plafond ou des parties de mur de grandes dimensions. Avantages du X-fix® C : Temps d'installation très rapide, raccordement par emboîtement idéal pour les surfaces apparentes, réduit le nombre de porteurs nécessaires. X-fix® est fait de deux parties indépendantes l'une de l'autre, pas de métal dans un assemblage bois-bois pur.

Numéro d'article	Description	Cond.	PU
6209X-FIX	X-fix® C 96/130/90	1 pc	pc
6209X-FIX-BOHRUNGEN	Fraisage pour X-fix (sur 2 dalles)	1 pc	pc

Informations pratiques : Pour CLT, possible uniquement en relation avec une liaison rainure et languette



HECO-TOPIX® plus

Vis à filetage complet avec tête cylindrique, ETA-19/0553 destinée au vissage en croix sur les éléments de plancher pour former un voile stabilisant statique. Justificatif possible avec best wood STATICS.

Numéro d'article	Dimension de vis	Cond.	PU
6229ZK6/160	6 x 160 mm	100 pcs./cart.	cart.



Isolation phonique

best wood BOUNDSPLITT

best wood BOUNDSPLITT est le liant élastique utilisé conjointement au gravillon pour l'amélioration de l'insonorisation des dalles bois par alourdissement.

Les gravillons liés avec best wood BOUNDSPLITT restent élastiques après séchage et sont donc comparables, en termes d'isolation phonique, aux best wood GRANULES de REMPLISSAGE dans le best wood NID D'ABEILLES. Il est possible de réaliser des hauteurs de remplissage de 30 mm à 120 mm. Il faut environ 0,3 kg de liant par m² et par 10 mm de hauteur de remplissage pour des gravillons secs 5/8. Le temps de séchage dans des conditions optimales et avec des gravillons secs est d'environ 8 jours pour une hauteur de remplissage de 80 mm. Le mélange de liant et de gravillon peut être mis en œuvre à l'aide d'une pompe à chape.

best wood BOUNDSPLITT peut être conservé pendant 12 mois. La température de stockage ne doit pas être inférieure à 5 °C. La température de mise en œuvre se situe entre 5° C et 35 °C.



Conseil et vente par Brumma AG

Pilatusstrasse 27 | CH-5630 Muri
Tél. +41 56 675 80 50 | Fax +41 56 675 80 59
info@brumma.ch | www.brumma.ch

best wood GRANULES DE REMPLISSAGE

best wood GRANULES DE REMPLISSAGE est un grain en carbonate de calcium naturel, fabriqué dans des installations de broyage-séchage et des machines de tamisage les plus modernes. Le produit est utilisé pour le remplissage dans les CLT BOX – DALLE FS et pour le lestage sur les éléments de planchers best wood.



Numéro d'article	Description	Cond.	PU
6220SCHUETTUNG	best wood GRANULES DE REMPLISSAGE sac	sac de 25 kg, 40 sacs/palette	sac
6220SCHUETTUNGBIGBAG	best wood Granules de remplissage Big Bag	1000 kg/Big Bag sur palette	Big Bag

Livraison de best wood GRANULES DE REMPLISSAGE en vrac en camion-silo sur demande.

best wood EASY FILL

best wood EASY FILL permet le remplissage simple et rapide des best wood GRANULES DE REMPLISSAGE en quantités prédéfinies dans les CLT BOX – DALLES FS.



Numéro d'article	Description	Cond.	PU
6231EASYFILLKAUF	best wood EASY FILL à vendre	1 pc	pc
6231EASYFILLPFAND	best wood EASY FILL avec consigne	1 pc	pc

best wood NID D'ABEILLES 30/60

best wood NID D'ABEILLES est un panneau alvéolaire en carton qui empêche le déplacement et le glissement de best wood GRANULES DE REMPLISSAGE . Une épaisseur de couche uniforme sera obtenue en étalant directement sur le panneau alvéolaire.



Numéro d'article	Description	Cond.	PU
6221WABE30	best wood NID D'ABEILLES 30	1,5 m ² /panneau, 30 panneaux/palette	m ²
6221WABE60	best wood NID D'ABEILLES 60	1,5 m ² /panneau, 15 panneaux/palette	m ²

Quantité de remplissage best wood GRANULES DE REMPLISSAGE dans best wood NID D'ABEILLES 30/60:
 NID D'ABEILLES 30 env. 42 kg/m² | NID D'ABEILLES 60 env. 84 kg/m²

Protection incendie

Mastic coupe-feu Hilti CFS-S ACR

Mastic coupe-feu à base d'acrylique pour le calfeutrage des raccords d'éléments en cas d'exigences à la protection d'incendie de la best wood CLT BOX - DALLE FS

Mastic coupe-feu Hilti CP 611A/ CFS- IS

Mastic coupe-feu intumescent pour le calfeutrage de câbles individuels et du manchon CFS-SL GA dans la best wood CLT BOX – DECKE FS



Conseil et vente par HILTI

Hilti Deutschland
Hiltistrasse 2
86916 Kaufering
Tél. 0800-8885522
www.hilti.de

Hilti Austria Gesellschaft m.b.H.
Altmannsdorfer Strasse 165
1230 Vienne
Tél. 0800-818100
www.hilti.at

Hilti Schweiz AG
Soodstrasse 61
8134 Adliswil
Tél. 0844-848485
www.hilti.ch

Exemple de mise en œuvre des raccords entre les éléments avec exigence de résistance au feu jusqu'à F 60 :

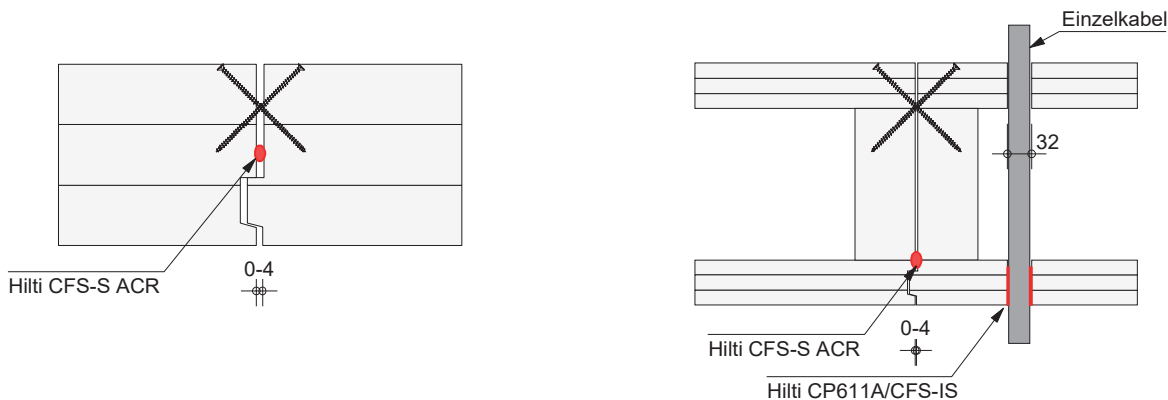

Exemple pour appui avec exigence de résistance au feu jusqu'à F 60 :

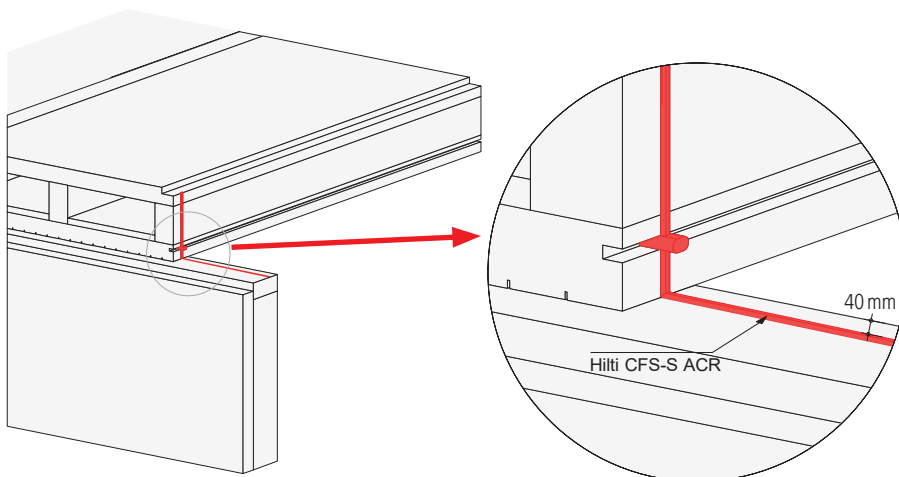

Vous trouverez d'autres mises en œuvre des raccords entre les éléments, de passages dans les éléments ou les constructions avec exigences techniques de protection incendie dans l'ETA-21/0336 pour la CLT BOX et dans l'ETA-21/0568 pour le CLT.

Pour la planification des différentes variantes de mise en œuvre ou des détails, veuillez tenir compte des spécifications techniques relatives aux moyens d'assemblage et leurs entraxes qui figurent dans les ETA-21/0336 et ETA-21/0568.

Membrane constructive / Rubans adhésifs

WETGUARD® 200 SA 390 ou 1560 mm

Étanche à la pluie et robuste, membrane autocollante sur toute sa surface pour la protection contre l'humidité sûre des éléments en bois pendant le transport, le montage et la phase de construction.

Application

Pour l'intérieur et l'extérieur

Avantages

Non-tissé avec revêtement antidérapant et application de colle sur toute la surface. Transparent, robuste et résistant à l'abrasion.

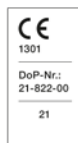

Valeur s_d	3,5 m
Comportement au feu	E
Exposition aux intempéries	3 mois
Étanche à l'eau	W1
Résistance à la température	-40 °C à +80 °C

Numéro d'article	Longueur rouleau	Largeur rouleau	Surface	Poids du rouleau
6233SIGAWETGUARD390	50 m	390 mm	19,6 m ² /rouleau	6,2 kg
6233SIGAWETGUARD1560	50 m	1560 mm	78 m ² /rouleau	24,6 kg

TESCON VANA

Ruban adhésif non-tissé tout usage

Application

Collage étanche à l'air de frein-vapeurs de toiture et de rénovation ainsi que de bandes d'étanchéité à l'air. Réalisation de l'étanchéité au vent de lés de sous-toiture et de coupe-vent. Collages étanches au vent de panneaux de sous-toiture en matériau dérivé du bois.

Avantages

Une adhérence durable pour l'intérieur et l'extérieur avec grande souplesse. Découpable à la main. Les collages des raccords sont conformes aux exigences des normes correspondantes DIN 4108-7, SIA 180 et ÖNorm B8110-2. Grande force adhésive à la pose, très grande solidité une fois mis en place. Colle résistante à l'eau.



developed and produced by pro clima

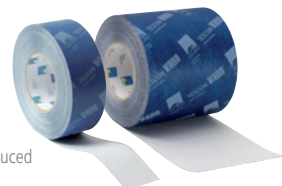

Support	non-tissé spécial en PP
Papier transfert	papier siliconé
Résistance à la température	à long terme de -40 °C à +90 °C
Température de mise en œuvre à partir de	-10 °C
Exposition aux intempéries	6 mois

Numéro d'article	Longueur rouleau	Largeur rouleau	Contenu	KG / U
6102TESCONVANA60	30 m	60 mm	10 rl/carton	6 kg
			1 rouleau	0,6 kg
6102TESCONVANA150	30 m	150 mm	2 rouleaux	3 kg

best wood RUBAN AUTOADHÉSIF

Ruban adhésif professionnel, autoadhésif d'un côté

Application

Pour le collage des joints d'éléments et des percements sur tous les éléments recouverts d'AQUA PROTECT De plus, le RUBAN AUTOADHÉSIF est utilisé pour tous les travaux de collage sur la COUCHE D'ÉTANCHÉITÉ POUR TABLETTES DE FENÊTRE.

Avantages

Adhérence durable ; grande force d'adhérence, résistante aux UV et résistance au vieillissement.



Support	Film LDPEco, blanc
Papier transfert	papier siliconé
Résistance à la température	-30 °C à + 100 °C
Température de mise en œuvre +5 °C	
Exposition aux intempéries	Stable aux UV pendant 2 ans

Numéro d'article	Longueur rouleau	Largeur rouleau	Contenu	KG / U
6235KLEBEBAND60	30 m	60 mm	10 rl/carton	8,5 kg
6235KLEBEBAND100	30 m	100 mm	6 rl/carton	8,5 kg
6235KLEBEBAND180	30 m	180 mm	4 rl/carton	10,0 kg

Systèmes d'éclairage

transformateur inclus

Descriptif

Aujourd'hui, la solution utilisée dans de nombreux domaines est la LED, dont l'efficacité est encore accrue par des systèmes de contrôle de l'éclairage intelligents et des unités d'alimentation innovantes. Les nouveaux systèmes d'éclairage LED à intensité variable pour nos systèmes pour planchers et toitures sont d'une grande qualité et séduisent par leur design intemporel. Des idées d'éclairage durables peuvent ainsi être réalisées. Des perçages adéquats d'usine facilitent grandement l'installation, les luminaires sont seulement raccordés et clipsés.

■ ■ LUMINAIRES À ENCASTRER

LED 170 Rond

Les systèmes d'éclairage sont coordonnés avec les éléments de plancher-toiture best wood BLC, CLT et CLT BOX. Ces derniers peuvent être commandés d'usine avec les fraisages nécessaires correspondants, moyennant un supplément de taille.

Répartition uniforme de la lumière sur toute la surface émettrice de lumière. Avec variateur de phase.

Les luminaires sont destinés pour un usage intérieur et doivent être raccordés à basse tension.



blanc

titane-mat

Puissance [Watt]	11
Tension de raccordement [Volt]	230
Type de lumière	SMD-LED
Couleur	blanc chaud
Température de couleur [Kelvin]	env. 3000 K
Flux lumineux [Lumen]	840 lm
Rendu des couleurs	Ra > 80
Matériau	aluminium/PMMA-panneau diffuseur
Transformateur	Inclus (emballé séparément)
à intensité variable	oui
Classe de protection	IP20
Profondeur d'installation	55 mm avec les dalles best wood
Diamètre extérieur	170 mm

Numéro d'article	Description	Cond.	PU
6222-170RW	LED 170 rond blanc	1 pc	pc
6222-170RTM	LED 170 Rond titane-mat	1 pc	pc
6222-170R-BOHRUNGEN	Fraisage pour le LED 170	1 pc	pc

LED 90 Spot

Les systèmes d'éclairage sont coordonnés avec les éléments de plancher-toiture best wood BLC, CLT et CLT BOX. Ces derniers peuvent être commandés d'usine avec les fraisages nécessaires correspondants, moyennant un supplément de taille.

Le réflecteur est en verre et le système d'éclairage est dimmable avec un variateur à coupure de phase.

Les luminaires sont destinés pour un usage intérieur et doivent être raccordés à basse tension.

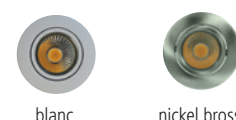

blanc

nickel brossé

Puissance [Watt]	8
Tension de raccordement [Volt]	230
Type de lumière	COB LED
Couleur	blanc chaud
Température de couleur [Kelvin]	env. 3000 K
Flux lumineux [Lumen]	850 lm
Rendu des couleurs	Ra > 90
Matériau	Aluminium/réflecteur en verre
Angle de projection, dirigeable	38 degrés
Transformateur	Inclus (dans l'emballage)
à intensité variable	oui
Classe de protection	IP40
Profondeur d'installation	75 mm avec les dalles best wood
Diamètre extérieur	90 mm

Numéro d'article	Description	Cond.	PU
6222-90SPOTW	LED 90 Spot blanc	1 pc	pc
6222-90SPOTN	LED 90 Spot nickel brossé	1 pc	pc
6222-90SPOT-BOHRUNGEN	Fraisage pour le LED 90 Spot	1 pc	pc

LED 90 FireSpot

Grâce à son rendement lumineux élevé, le LED 90 FireSpot permet de répondre sans problème aux exigences d'éclairage les plus élevées. L'installation dans le boîtier anti-feu BS3700TC permet de répondre aux exigences de cloisonnement coupe-feu dans un élément de dalle best wood avec une durée de résistance au feu de 60 minutes.

Le LED 90 FireSpot est uniquement disponible en combinaison avec un boîtier BS3700TC.

Les systèmes d'éclairage sont coordonnés avec les éléments de plancher- best wood BLC, CLT et CLT BOX. Ces derniers peuvent être commandés d'usine avec les fraisages nécessaires correspondants, moyennant un supplément de taille.

Numéro d'article	Description	Cond.	PU
6222-90FSPOTW-BS3700TC	LED 90 FireSpot blanc avec boîtier anti-feu BS3700TC	1 pc	pc
6222-90FSPOTN-BS3700TC	LED 90 FireSpot nickel brossé avec boîtier anti-feu BS3700TC	1 pc	pc
6222-90FSPOT-BOHRUNGEN	Fraisage pour le LED 90 Spot	1 pc	pc



blanc



nickel brossé

Puissance [Watt]	7
Tension de raccordement [Volt]	230
Type de lumière	LED
Couleur	blanc chaud
Température de couleur [Kelvin]	3000 K
Flux lumineux [Lumen]	650 lm
Rendu des couleurs	Ra > 80
Matériau	aluminium
Transformateur	inclus
à intensité variable	oui
Classe de protection	IP44
Profondeur d'installation	avec boîtier anti-feu 62 mm
Diamètre extérieur	90 mm

Boîtier anti-feu BS3700TC

Le BS3700TC est un boîtier anti-feu, développé pour l'installation dans les dalles ou de murs en bois massif, pour le cloisonnement coupe-feu jusqu'à EI60.

Grâce au système de fixation f-tronic® TC avec griffe, nouvellement développé et breveté, le boîtier peut être fixé rapidement et facilement dans le bois massif. Le matériau intumescent assure le scellement en cas d'incendie.

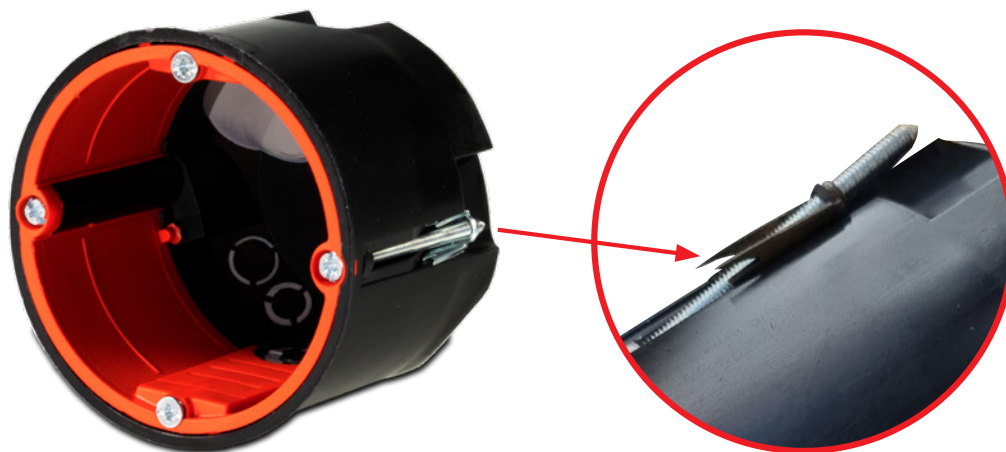

■ ■ LUMINAIRES EN APPLIQUE

Les systèmes d'éclairage en applique sont adaptés à nos dalles best wood BLC, CLT et CLT BOX et peuvent être fixés directement à la dalle.

Répartition uniforme de la lumière sur toute la surface émettrice de lumière.

Avec variateur de phase. Les luminaires sont destinés pour un usage intérieur et doivent être raccordés à basse tension.

- Très faible hauteur de construction de seulement 15 mm
- Design élégant
- Différentes températures de couleur possibles
- Transformateur intégré

LED 165 | 217 Standard

Disponible avec températures de couleur 3000 ou 4000 Kelvin.

Numéro d'article	Description	Cond.	PU
6226-165STW3K	LED 165 Standard rond blanc 3000 K	1 pc	pc
6226-165STW4K	LED 165 Standard rond blanc 4000 K	1 pc	pc
6226-217STW3K	LED 217 Standard rond blanc 3000 K	1 pc	pc
6226-217STW4K	LED 217 Standard rond blanc 4000 K	1 pc	pc
6226-165STN3K	LED 165 Standard rond nickel brossé 3000 K	1 pc	pc
6226-165STN4K	LED 165 Standard rond nickel brossé 4000 K	1 pc	pc
6226-217STN3K	LED 217 Standard rond nickel brossé 3000 K	1 pc	pc
6226-217STN4K	LED 217 Standard rond nickel brossé 4000 K	1 pc	pc



blanc

nickel brossé

Puissance [Watt] 12 (LED 165) ou 18 (LED 217)

Tension de raccordement [Volt] 230

Type de lumière SMD-LED

Couleur blanc chaud - blanc neutre

Température de couleur [Kelvin] 3000 ou 4000 K

Flux lumineux [Lumen] à 3000 K : 1000 ou 1550
à 4000 K : 1100 ou 1600

Rendu des couleurs Ra > 80

Matériau aluminium / plastique

Transformateur intégré

à intensité variable oui

Classe de protection IP20

Hauteur de construction 15 mm

Diamètre extérieur 165 mm ou 217 mm

LED 165 | 217 Premium

La température de couleur est réglable entre 3000, 4000 et 6500 Kelvin pour tous les modèles Premium.

Numéro d'article	Description	Cond.	PU
6226-165PRW	LED 165 Premium rond blanc	1 pc	pc
6226-217PRW	LED 217 Premium rond blanc	1 pc	pc
6226-165PRN	LED 165 Premium rond nickel brossé	1 pc	pc
6226-217PRN	LED 217 Premium rond nickel brossé	1 pc	pc



blanc

nickel brossé

Puissance [Watt] 12 (LED 165) ou 18 (LED 217)

Tension de raccordement [Volt] 230

Type de lumière SMD-LED

Couleur blanc chaud - blanc neutre

Température de couleur [Kelvin] 3000, 4000, 6500 K (réglable)

Flux lumineux [Lumen] 1000 ou 1700 lm

Rendu des couleurs Ra > 80

Matériau aluminium / plastique

Transformateur intégré

à intensité variable oui

Classe de protection IP20

Hauteur de construction 15 mm

Diamètre extérieur 165 mm ou 217 mm

Finition d'usine

FINITION D'USINE + PROTECTION AUX UV

Descriptif

Les éléments avec traitement de surface à base minérale ou lasure de protection incolore anti-UV pour l'intérieur, recouverts d'un film de protection, peuvent être livrés directement sur le chantier. Les couleurs se caractérisent par leur aspect attrayant et leur longévité. Toutes les lasures best wood conservent les qualités hygroscopiques du bois et garantissent une atmosphère intérieure agréable, naturelle et saine. Les éléments traités certifiés natureplus sont disponibles avec aspect de surface poncé.

Caractéristiques techniques

à base d'eau
exempte de solvants
certification natureplus
ouverte à la diffusion de vapeur
durable
pour une atmosphère intérieure agréable, naturelle et saine

Informations pratiques

Les échantillons fournis peuvent différer des éléments lasurés livrés. Le bois reste un matériau naturel avec des variations de couleurs, de structure des veines et peut, de ce fait, influencer sur la couleur définitive.

Autres couleurs possibles sur demande.

Variantes de coloris



UV protect



blanc soyeux

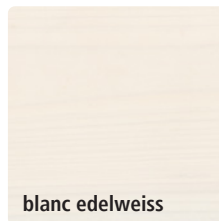

blanc edelweiss

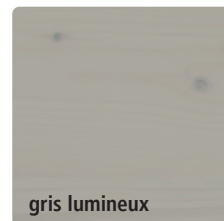

gris lumineux

Accessoires pour finition des dalles

Cire molle

Bâton de cire molle pour retouche des défauts sur la surface des best wood dalles lasurées comme les rayures, les fissures, les trous et les marques dues à une compression. Les couleurs de cires correspondent aux best wood variantes de coloris.

Numéro d'article	Description	Cond.	PU
6213WACHSF	Cire molle incolore	2 pc/cart.	cart.
6213WACHSUV	Cire molle UV protect	2 pc/cart.	cart.
6213WACHSZW	Cire molle blanc soyeux	2 pc/cart.	cart.
6213WACHSEW	Cire molle blanc edelweiss	2 pc/cart.	cart.
6213WACHSLG	Cire molle gris lumineux	2 pc/cart.	cart.



Spatule pour cire molle

Spatule de remplissage et modelage de la cire molle pour les retouches sur les surfaces.

Numéro d'article	Description	Cond.	PU
6214WACHSSPACHTEL	Spatule pour cire molle	1 pc	pc



best wood BANDE DE MASQUAGE

est appliquée sous toutes les types d'éléments de plancher ou toiture best wood. Disponible en rouleau de largeur de 50 mm et évite les résidus de colle sur les surfaces lasurées. 50 ml/rouleau

Numéro d'article	Description	Cond.	PU
6210DECKENTAPE	best wood bande de masquage	50 ml/rouleau	rouleau



Lasures en pots, pour utilisation par le client

Veuillez-vous référer aux instructions de pose !
www.schneider-holz.com

TIMBERBASE

Couche de fond pour éléments en bois visibles dans le domaine intérieur.

TIMBERBASE a été développé en tant que produit industriel écologique destiné à la couche de fond pour composants visibles en bois dans le domaine intérieur, par p. ex. bois lamellé-collé (BLC) ou panneau lamellé-croisé (CLT), qui sont ensuite traités avec TIMBERCOLOR ou UV protect.



Numéro d'article	Description	Cond.	PU
6228TB1,0	TIMBERBASE	1,0l	litre
6228TB2,5	TIMBERBASE	2,5l	litre
6228TB5,0	TIMBERBASE	5,0l	litre
6228TB10,0	TIMBERBASE	10,0l	litre

TIMBERCOLOR

Timbercolor est utilisé pour la finition des éléments de plancher.

Spécialement développé pour des matériaux tels que les panneaux lamellés-croisés (CLT et CLT BOX) et le bois lamellé-collé (BLC) offre un aspect élégant et transparent qui met en valeur le charme naturel du bois.

Nouvelle formule améliorée :

Robuste : La nouvelle formule améliorée de TIMBERCOLOR garantit une couleur résistante qui répond aux exigences quotidiennes.

Entretien facile : TIMBERCOLOR est lessivable et se nettoie sans effort, permettant aux surfaces de rester propres et esthétiques.

Application : Pour les retouches de nos éléments de plancher et grâce à la nouvelle formule, également pour les surfaces très sollicitées comme les poteaux, piliers et poutres.

Au préalable, TIMBERBASE devra être appliquée comme couche de fond.

**NOUVEAU !
Formule améliorée !**



Numéro d'article	Description	Cond.	PU
6228TCUV1,0	TIMBERCOLOR - UV protect	1,0l	litre
6228TCUV2,5	TIMBERCOLOR - UV protect	2,5l	litre
6228TCUV5,0	TIMBERCOLOR - UV protect	5,0l	litre
6228TCUV10,0	TIMBERCOLOR - UV protect	10,0l	litre
6228TCZW1,0	TIMBERCOLOR - blanc soyeux	1,0l	litre
6228TCUZW2,5	TIMBERCOLOR - blanc soyeux	2,5l	litre
6228TCTZW5,0	TIMBERCOLOR - blanc soyeux	5,0l	litre
6228TCTZW10,0	TIMBERCOLOR - blanc soyeux	10,0l	litre
6228TCEW1,0	TIMBERCOLOR - blanc edelweiss	1,0l	litre
6228TCUEW2,5	TIMBERCOLOR - blanc edelweiss	2,5l	litre
6228TCEW5,0	TIMBERCOLOR - blanc edelweiss	5,0l	litre
6228TCEW10,0	TIMBERCOLOR - blanc edelweiss	10,0l	litre
6228TCLG1,0	TIMBERCOLOR - gris lumineux	1,0l	litre
6228TCLG2,5	TIMBERCOLOR - gris lumineux	2,5l	litre
6228TCLG5,0	TIMBERCOLOR - gris lumineux	5,0l	litre
6228TCLG10,0	TIMBERCOLOR - gris lumineux	10,0l	litre

Variantes d'assemblages best wood BLC

BLC – DALLE de 100 mm à 280 mm

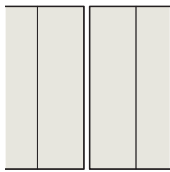

Variante 0

Bord droit

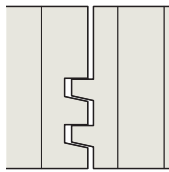

Variante 1

Double rainure et crête de 2 cm

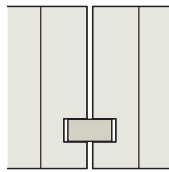

Variante 2

Languette 19 x 38 mm

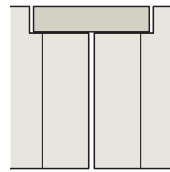

Variante 3

Battue standard
23/51 mm
alternative 28/51 mm
Battue spéciale
max. 30/68 mm

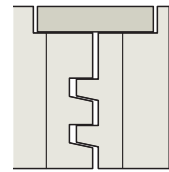

Variante 4

Double rainure et crête de 2 cm
Battue standard
23/51 mm
alternative 28/51 mm
Battue spéciale
max. 30/68 mm

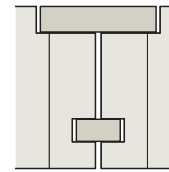

Variante 5

Languette 19 x 38 mm
Battue standard
23/51 mm
alternative 28/51 mm
Battue spéciale
max. 30/68 mm

BLC – DALLE de 100 mm à 280 mm



Variante I

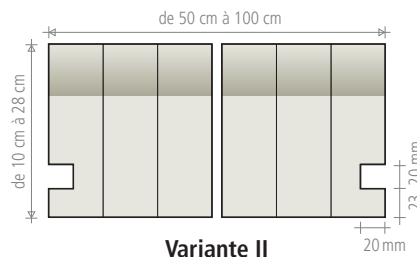

Variante II

BLC – refendu de 45 mm à 95 mm



Variante 0

Bord droit

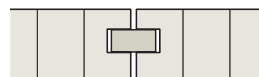

Variante 2

19 x 38 mm
Épaisseur : de 60 mm à 95 mm



Variante 3

Battue standard 23/51 mm
alternative 28/51 mm
Épaisseur : de 60 mm à 95 mm
Battue spéciale
jusqu'à max. 30/68 mm



Double rainure et languette de 1cm

Variante 6 Épaisseur : de 45 à 59 mm

Variante 7 Épaisseur : de 60 à 79 mm

Variante 8 Épaisseur : de 80 mm à 99 mm

Variantes d'assemblages madriers de chalet / dalle

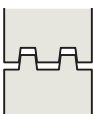

Double rainure et crête de 1 cm

Variante 7 Épaisseur : de 60 mm à 79 mm

Variante 8 Épaisseur : de 80 mm à 119 mm

Variante 9 Épaisseur : de 120 mm à 159 mm

Variante 10 Épaisseur : de 160 mm à 240 mm

BLC Planches de raccord / languette

Planche de raccord pour la création de voile stabilisant : Panneau 3-plis SWP/2 S 3L selon EN 13353:2011, 22/100 mm en planche de 5,00 m/pc

Planche de raccord pour la création de voile stabilisant : Panneau 3-plis SWP/2 S 3L selon EN 13353:2011, 27/100 mm en planche de 5,00 m/pc

Languette : Épicéa, 19/38 mm en barre de 3,50 m/pièce

Variantes d'assemblages best wood CLT – DALLE

CLT – DALLE de 60 mm à 280 mm



Variante 0

Bord droit

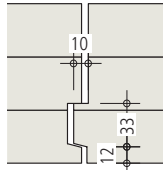

Variante 11

Rainure et crête 10 mm

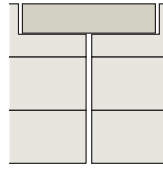

Variante 13

Battue standard 23/51 mm
alternative 28/51 mm
Battue spéciale
pour 60 mm max. 23/59 mm
à partir de 80 mm max.
35/59 mm

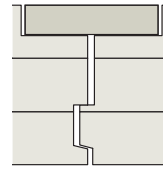

Variante 14

Rainure et crête 10 mm
Battue standard 23/51
Épaisseur : de 80 mm à 280 mm
Battue spéciale
pour 80 mm max. 27/59
à partir de 90 mm max. 35/59

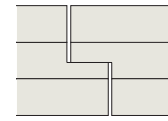

Variante 16

Feuillure (demi épaisseur / 50 mm)
Épaisseur : de 60 mm à 180 mm

Variantes d'assemblages best wood CLT – DALLE XL

CLT – DALLE XL de 45 mm à 360 mm



Variante 0

Bord droit

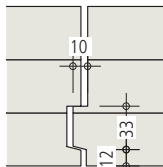

Variante 11

Rainure et crête 10 mm

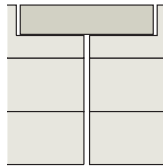

Variante 13

Battue standard 23/51 mm
alternative 28/51 mm
Battue spéciale
max. 39/69 mm

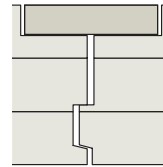

Variante 14

Battue standard
23/51 mm
Rainure et crête 10 mm
Épaisseur : de 80 mm à 360 mm
alternative 28/51 mm
Épaisseur : de 90 mm à 360 mm
Battue spéciale
max. 39/59 mm

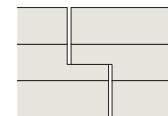

Variante 16

Feuillure (demi épaisseur / 50 mm)

Variantes d'assemblages best wood CLT – MUR XL

CLT – MUR XL de 45 mm à 360 mm

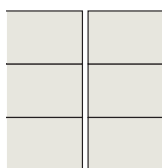

Variante 0

Bord droit

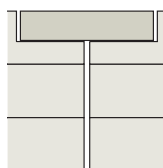

Variante 13

Battue standard 23/51 mm
alternative 28/51 mm
Battue spéciale
max. 39/69 mm

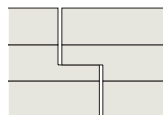

Variante 16

bord feuilluré
Feuillure (demi
épaisseur/50 mm)

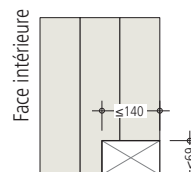

Variante 17

Battue pour semelle
de réglage

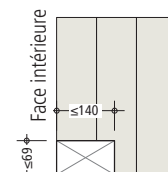

Variante 18

Battue pour semelle
de réglage

Planches de raccord CLT

Planche de raccord pour la création de voile stabilisant : Panneau 3-plis SWP/2 S 3L selon EN 13353:2011, 22/100 mm en planche de 5,00 m/pc

Planche de raccord pour la création de voile stabilisant : Panneau 3-plis SWP/2 S 3L selon EN 13353:2011, 27/100 mm en planche de 5,00 m/pc

Variantes d'assemblages best wood CLT BOX

Variantes d'assemblages best wood CLT BOX / CLT BOX – DALLE FS de 220 mm à 490 mm

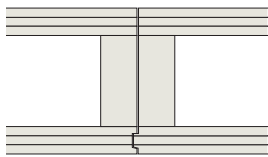

Variante 31

Rainure et crête 10 mm

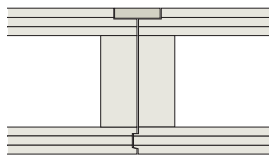

Variante 34

Rainure et crête 10 mm
Battue standard 23/51 mm
alternative 28/51 mm
Battue spéciale max. 35/59 mm

Variantes d'assemblages best wood CLT BOX – DALLE ouverte de 160 mm à 490 mm

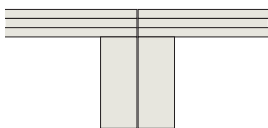

Variante 0

Bord droit

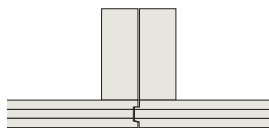

Variante 41

Rainure et crête 10 mm

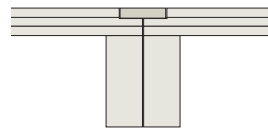

Variante 43

Battue standard 23 et 51 mm
alternative 28 et 51 mm
Battue spéciale max. 35/51 mm

Variantes d'assemblages best wood CLT BOX – TOITURE de 160 mm à 490 mm



Variante 23

Battue standard 23/51 mm

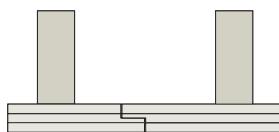

Variante 26

Feuillure (demi épaisseur / 50 mm)

Planches de raccord CLT BOX

Planche de raccord pour la création de voile stabilisant : Panneau 3-plis SWP/2 S 3L selon EN 13353:2011, 22/100 mm en planche de 5,00 m/pc

Planche de raccord pour la création de voile stabilisant : Panneau 3-plis SWP/2 S 3L selon EN 13353:2011, 27/100 mm en planche de 5,00 m/pc

Critères de qualité de surface pour best wood CLT, CLT BOX

Critères	épicéa européen qualité ind.	épicéa du nord qualité visible (Vis)	Sapin blanc européen qualité PREMIUM/RIFT
1 Largeur des lamelles	≤ 240 mm	≤ 140 mm	≤ 140 mm
2 Taux d'humidité	max. 15 % à la livraison	max. 15 % à la livraison	max. 15 % à la livraison
3 Mélange d'essences	sapin / épicéa	non admis	non admis
4 Collage	quelques joints ouverts jusqu'à largeur max. 3 mm admis	quelques joints ouverts jusqu'à largeur max. 1 mm admis	quelques joints ouverts jusqu'à largeur max. 1 mm admis
5 Bleuissement	admis	non admis	non admis
6 Coloration (brun, etc.)	admis	non admis	non admis
7 Poches de résine	admis	aucun groupe, max. 3 mm x 50 mm	aucun groupe, max. 3 mm x 50 mm
8 Entre-écorce	admis	non admis	non admis
9 Fente de séchage	admis	admis ≤ 1,5 mm	admis ≤ 1,5 mm
10 Moelle	admis	trace seule admis	non admis
11 Attaque d'insectes	trous d'envols jusqu'à 2 mm, admis	non admis	non admis
12 Nœud sains	admis	admis	∅ max. 25 mm
13 Nœud noirs	admis	∅ max. 15 mm	∅ max. 15 mm
14 Nœud tombés	admis	non admis	non admis
15 Flache	max. 2 x 500 mm	non admis	non admis
16 État de surface	raboté	poncé	poncé
17 Qualité du collage latéral et des aboutages	quelques défauts admis	quelques défauts admis	quelques défauts admis
18 Réparations de la surface, lamello, bateaux,...	admis	admis	admis

Critères de qualité de surface pour best wood CLT XL

Critères	épicéa européen qualité ind.	épicéa européen qualité ind.vis.	épicéa européen qualité visible	épicéa européen qualité PREMIUM/RIFT
1 Largeur des lamelles	≤ 240 mm	≤ 240 mm	≤ 140 mm	≤ 140 mm
2 Taux d'humidité	max. 15% à la livraison	max. 15% à la livraison	max. 15% à la livraison	max. 15% à la livraison
3 Mélange d'essences	sapin / épicéa	sapin / épicéa	non admis	non admis
4 Collage	quelques joints ouverts jusqu'à largeur max. 3 mm admis	quelques joints ouverts jusqu'à largeur max. 2 mm admis	quelques joints ouverts jusqu'à largeur max. 1 mm admis	quelques joints ouverts jusqu'à largeur max. 1 mm admis
5 Bleuissement	admis	légères décolorations autorisées	non admis	non admis
6 Coloration (brun, etc.)	admis	légères décolorations autorisées	non admis	non admis
7 Poches de résine	admis	admis	aucun groupe, max. 3 mm x 50 mm	aucun groupe, max. 3 mm x 50 mm
8 Entre-écorce	admis	admis	non admis	non admis
9 Fente de séchage	admis	admis	admis ≤ 1,5 mm	admis ≤ 1,5 mm
10 Moelle	admis	admis	admis	non admis
11 Attaque d'insectes	trous d'envols jusqu'à 2 mm, admis	non admis	non admis	non admis
12 Nœud sains	admis	admis	admis	∅ max. 25 mm
13 Nœud noirs	admis	admis	∅ max. 15 mm	∅ max. 15 mm
14 Nœud tombés	admis	admis jusqu'à max. 30 mm	non admis	non admis
15 Flache	max. 2 x 500 mm	non admis	non admis	non admis
16 État de surface	calibré	poncé	poncé	poncé
17 Qualité du collage latéral et des aboutages	quelques défauts admis	quelques défauts admis	quelques défauts admis	quelques défauts admis
18 Réparations de la surface, lamello, bateaux,...	admis	admis	admis	admis

Critères de qualité pour best wood BLC, CONTRECOLLÉS MADRIERS DE CHALET ET DE DALLE

Critères	européen qualité industriel	épicéa européen qualité visible	épicéa du nord qualité visible (visible)
1 Nœud sain	admis ^{2,3,4}	admis ^{2,3,4}	admis ^{2,3,4}
2 Nœud tombant	admis ^{2,3,4}	Ø ≤ 35 mm sont admis ^{2,3,4} Ø > 35 mm non admis ^{2,3,4}	Ø ≤ 35 mm sont admis ^{2,3,4} Ø > 35 mm non admis ^{2,3,4}
3 Poches de résine	admis ³	admis ³	admis jusqu'à une largeur de 5 mm ³
4 Réparation des nœuds tombant par des bouchons ou des bateaux	admis ³	admis ³	admis ³
5 Réparation des nœuds tombés, poches de résines ou arêtes avec du mastic à bois	admis ^{3,6}	admis ^{3,6}	admis ^{3,6}
6 Attaque d'insectes	trous d'envol jusqu'à 2 mm admis ³	trous d'envol jusqu'à 2 mm admis ³	non admis
7 Moelle	admis ³	admis ³	non admis pour la lamelle externe visible
8 Largeur des fentes de séchage ^{3,5,7}	sans restriction	jusqu'à 5 mm	jusqu'à 4 mm
9 Coloration dû au bleuissement, ou rouge-brune résistante aux clous	admis	non admis pour la lamelle externe visible	non admis pour la lamelle externe visible
10 Attaque de champignons destructeurs	non admis ⁵	non admis ⁵	non admis ⁵
11 Salissures	non admis ⁵	non admis ⁵	non admis ⁵
12 Aubier	jusqu'à une largeur ³ de 10 mm et une profondeur de 10 mm	non admis	non admis
13 Lamelle décalée	profondeur 10 mm max. par lamelle	non admis	non admis
14 Traitement de surface	raboté et chanfreiné, marque de rabotage jusqu'à 1 mm admise, zone non rabotée d'une profondeur de 2 mm admise	raboté et chanfreiné, marque de rabotage jusqu'à 1 mm admis	raboté et chanfreiné, marque de rabotage jusqu'à 0,5 mm admis

¹ Quelques écarts aux exigences exprimées aux lignes 2, 3, 6-9, 13 sont dans une certaine mesure tolérables : maximum 3 écarts par m² pour la qualité visible européenne et maximum 2 écarts par m² pour la qualité visible en bois du nord.

² Dimensions admissibles des nœuds selon DIN 4074.

³ Sans limite de quantité.

⁴ Dimension des diamètres des nœuds analogique aux exigences pour les bois massifs selon DIN 4074- 1 : 2021-06

⁵ À la livraison

⁶ Le cas échéant, les réparations à l'aide de mastic à peindre doivent être explicitement demandées à la commande.

⁷ Les fentes de retraits sont tolérées pour les pièces sans efforts de cisaillement sur une profondeur de 1/6 de la largeur (de chaque côté), pour les pièces avec un effort de cisaillement planifié la tolérance est de 1/8 de la largeur (de chaque côté), le tout sans relation avec la qualité de surface.

Bois massif abouté (KVH[®])

Caractéristique de triage

Norme technique : DIN EN 15497:2014 Caractéristique de triage	Qualité exigée du bois KVH pour les parties de qualité ind. (KVH ind.)	Remarques
Aubier	mesurée en biais < 10% de la face la plus petite de la coupe transversale	exigences plus élevées par rapport au DIN 4074-1
Nœuds (nodosité)	A max. 2/5	correspond à la catégorie de triage S 10
État de nœuds	pas plus que 70 mm	caractéristique de triage admise pour KVH selon DIN 4074-1
Largeur de cernes de croissance	jusqu'à 6 mm	correspond à la catégorie de triage S 10 selon DIN 4074-1
Inclinaison des fibres	jusqu'à 120 mm/m	correspond à la catégorie de triage S 10 selon DIN 4074-1
Fentes de séchage radial	admis	exigences plus élevées par rapport à DIN 4074-1 pour KVH-vis.
Foudre / gélivures, roulures	non admis	correspond à la catégorie de triage S10 selon DIN 4074-1
Coloration : Bleuissement	admis	exigences plus élevées par rapport à DIN 4074-1 pour KVH-vis.
bandes rubanées et flammées de couleur rouge ou brune, résistant au clou	tolérées jusqu'à 2/5 de la coupe transversale ou de la surface	exigences plus élevées par rapport à DIN 4074-1 pour KVH-vis.
pourriture rouge, pourriture blanche	non admis	
Bois de compression	tolérées jusqu'à 2/5 de la coupe transversale ou de la surface	correspond à la catégorie de triage S 10 selon DIN 4074-1
Dégâts causés par les insectes	galeries de nutrition de 2 mm de diamètre max. causées par les insectes se nourrissant de bois frais tolérées	exigences plus élevées par rapport à DIN 4074-1 pour KVH-vis.
Attaque par le gui	non admis	correspond à la catégorie de triage S 10 selon DIN 4074-1
Courbure (torsion)	type d'incision cœurs fendu jusqu'à max. 8 mm/2m	exigences plus élevées par rapport à DIN 4074-1 pour bois avec incision hors cœur
Taux d'humidité	max. 18 %	caractéristique supplémentaire de triage pour KVH
Type d'incision	cœur refendu	caractéristique supplémentaire de triage pour KVH
Stabilité dimensionnelle	± 1 mm	caractéristique supplémentaire de triage pour KVH
Écorce incorporée		caractéristique supplémentaire de triage pour KVH-vis.
Poches de résine		caractéristique supplémentaire de triage pour KVH-vis.
Qualité de la surface	rabotée et chanfreinée	caractéristique supplémentaire de triage pour KVH
Façonnage des extrémités	coupées à angle droit	caractéristique supplémentaire de triage pour KVH

Table de dimensionnement best wood BLC – DALLE



Charge perman.* [kN/m ²]	Charge utile [kN/m ²]	Sur 2 appuis [m]						Sur 3 appuis [m]					
		3,00	4,00	5,00	6,00	7,00	8,00	3,00	4,00	5,00	6,00	7,00	8,00
1,00	1,00	100	100	140	180	200	200	100	100	140	180	200	200
	1,50						100						
	2,00	100	120	160	200	220	260	100	120	140	180	200	220
	3,00	100	120	160	200	220	260	100	120	140	180	200	220
	5,00	100	120	160	200	220	260	100	120	140	180	200	220
2,50	1,00	100	120	160	180	220	240	100	120	160	160	180	180
	1,50						100						160
	2,00	100	140	180	200	240	280	100	120	160	180	200	220
	3,00	100	140	180	200	240	280	100	120	160	180	200	220
	5,00	100	140	180	200	240	280	100	120	160	180	200	220
4,00	1,00	100	140	180	200	240	280	100	140	140	160	180	200
	1,50												100
	2,00	100	140	180	200	240	280	100	140	140	160	180	220
	3,00	100	140	180	200	240	280	100	140	140	160	180	220
	5,00	120	140	180	200	240	280	100	140	140	160	180	240

* Le poids propre de la dalle BLC est déjà pris en compte.

Ce tableau est une aide de pré-dimensionnement et ne remplace pas un calcul statique précis fait par un spécialiste.

Comportement au feu : R60 R90

Exemple de dalle BLC dans une maison familiale :

Mesure d'évaluation :

Charge permanente $g = 1,0 \text{ kN/m}^2$

Charge utile $q = 2,0 \text{ kN/m}^2$

Appui $l = 5,0 \text{ m}$

Résultat :

Épaisseur de dalle recommandé = 140 mm

Comportement au feu = R90

Ce pré-dimensionnement ne remplace pas une vérification statique.

Les paramètres et validations suivants ont été pris en compte pour les tableaux de pré-dimensionnement ci-dessus :

Résistance à la rupture selon DIN EN 1995-1-1:2010-12 avec NA:2013-08

Résistance au feu selon DIN EN 1995-1-2:2010-12 avec NA:2010-12

Classe d'utilisation 1

Classe de durée de la charge variable : moyenne

$\Psi_2 = 0,3$; $k_{ser} = 0,60$; GL24h

Contrôle de l'état limite ultime ELU : vérification des moments, vérification des efforts de cisaillement

Vérification de l'état limite de service ELS : flexion de départ $\leq l/300$, flexion finale $\leq l/200$, flexion générale $\leq l/300$

Vérification du comportement vibratoire : largeur du champ $b = 1,2 \cdot$ longueur de champ ; rigidité complémentaire EI_{xy} par 5 cm de chapes ciment, coefficient d'amortissement modulaire $\zeta = 0,03$; accélération limitée à $\leq 0,4 \text{ m/s}^2$

Table de dimensionnement best wood CLT – DALLE | DALLE XL



Charge perman.* [kN/m ²]	Charge utile [kN/m ²]	Sur 2 appuis [m]						Sur 3 appuis [m]					
		3,00	4,00	5,00	6,00	7,00	8,00	3,00	4,00	5,00	6,00	7,00	8,00
1,00	1,00	80						60					
	1,50		100			200	200	220	90				
	2,00	80		140					80	160	200	200	220
	3,00		110			220	240		100				
	5,00	100	130	160	220	260		80	110			220	220
2,50	1,00												200
	1,50	90			200	220	260	80				170	170
	2,00		130	160					130	160	170		220
	3,00	100			220	240	280	90			180	220	240
	5,00		140	180								220	240
4,00	1,00						280						
	1,50	100		180		240		90			160	200	220
	2,00		140		220				140	150	160		
	3,00	110		200		260					170	220	
	5,00		160							160	200		240

* Le poids propre de la dalle CLT est déjà pris en compte

Ce tableau est une aide de pré-dimensionnement et ne remplace pas un calcul statique précis fait par un spécialiste.

R0 R30 R60 R90

Comportement au feu :



Exemple de dalle CLT dans une maison familiale :

Mesure d'évaluation :

Charge permanente $g = 1,0 \text{ kN/m}^2$
 Charge utile $q = 2,0 \text{ kN/m}^2$
 Appui $l = 5,0 \text{ m}$

Résultat :

Épaisseur de dalle recommandé = 140 mm
 Comportement au feu = R60

Ce pré-dimensionnement ne remplace pas une vérification statique.

Les paramètres et validations suivants ont été pris en compte pour les tableaux de pré-dimensionnement ci-dessus :

Résistance à la rupture selon DIN EN 1995-1-1:2010-12 avec NA:2013-08

Résistance au feu selon DIN EN 1995-1-2:2010-12 avec NA:2010-12

Classe d'utilisation 1

Classe de durée de la charge variable : moyenne

$\Psi_2 = 0,3$; $k_{ser} = 0,60$; C24

Contrôle de l'état limite ultime ELU : vérification des moments, vérification des efforts de cisaillement

Vérification de l'état limite de service ELS : flexion de départ $\leq l/300$, flexion finale $\leq l/200$, flexion générale $\leq l/300$

Vérification du comportement vibratoire : largeur du champ $b = 1,2 \cdot$ longueur de champ ; rigidité complémentaire EI_{xy} par 5 cm de chapes ciment, coefficient d'amortissement modulaire $\zeta = 0,03$; accélération limitée à $\leq 0,4 \text{ m/s}^2$

Table de dimensionnement best wood CLT BOX

(CLT inférieur 60 mm)



Charge perman.* [kN/m ²]	Charge utile [kN/m ²]	Sur 2 appuis [m]						Sur 3 appuis [m]							
		6,00	7,00	8,00	9,00	10,00	11,00	3,00	4,00	5,00	6,00	7,00	8,00		
1,00	1,00	220/80	220/80	240/80	260/80	300/80	340/80	220/80	220/80	220/80	220/80	240/80	240/100		
	1,50				280/80	320/80									
	2,00				260/80	300/80								340/80	380/80
	3,00				260/80	300/80								340/80	420/100
	5,00				260/80	300/80								340/80	420/100
2,50	1,00	220/80	240/80	280/80	320/80	360/80	380/80	220/80	220/80	220/80	220/80	220/80	220/80		
	1,50				360/100	400/120									
	2,00				260/80	300/80								340/80	420/80
	3,00				260/80	300/80								340/80	420/100
	5,00				240/80	280/80								320/80	360/100
4,00	1,00	240/80	280/80	320/80	360/80	420/80	460/100	220/80	220/80	220/80	220/80	220/100	240/100		
	1,50				360/120	420/80									
	2,00				380/80	460/120									
	3,00				280/100	340/80								420/120	480/100
	5,00				260/80	300/80								340/80	400/80

* Le poids propre de la dalle CLT BOX est déjà pris en compte

Ce tableau est une aide de pré-dimensionnement et ne remplace pas un calcul statique précis fait par un spécialiste.

R60

Comportement au feu :

Exemple pour une CLT BOX d'une maison multifamiliale :

Mesure d'évaluation :

Charge permanente $g = 2,50 \text{ kN/m}^2$

Charge utile $q = 3,00 \text{ kN/m}^2$

Appui $l = 9,00 \text{ m}$

Résultat : 340/80

Épaisseur de dalle = 340 mm

Largeur de la membrure = 80 mm

Comportement au feu = R60

Ce pré-dimensionnement ne remplace pas une vérification statique.

Les paramètres et validations suivants ont été pris en compte pour les tableaux de pré-dimensionnement ci-dessus :

Résistance à la rupture selon DIN EN 1995-1-1:2010-12 avec NA:2013-08

Résistance au feu selon DIN EN 1995-1-2:2010-12 avec NA:2010-12

CLT supérieur : 60 mm ; CLT inférieur : 60 mm

Classe d'utilisation 1

Classe de durée de la charge variable : moyenne

$\Psi_2 = 0,3$; $k_{ser} = 0,60$; C24

Contrôle de l'état limite ultime ELU : vérification des contraintes de flexion, d'enroulage et de cisaillement

Vérification de l'état limite de service ELS : flexion de départ $\leq l/300$, flexion finale $\leq l/200$, flexion générale $\leq l/300$

Vérification du comportement vibratoire : largeur du champs $b=1,2*1$; rigidité complémentaire EI_{eq} par 5cm de chapes ciment, coefficient d'amortissement modulaire $\zeta = 0,03$; accélération limitée à $\leq 0,4 \text{ m/s}^2$

Table de dimensionnement best wood CLT BOX – DALLE FS

(CLT inférieur 60 mm)



Charge perman.* [kN/m ²]	Charge utile [kN/m ²]	Sur 2 appuis [m]						Sur 3 appuis [m]														
		6,00	7,00	8,00	9,00	10,00	11,00	3,00	4,00	5,00	6,00	7,00	8,00									
1,00	1,00	240/80	300/80	360/80	280/80	320/80	340/80	220/80	220/80	220/80	240/80	300/80	360/80									
	1,50						360/80															
	2,00						300/80							340/80	380/80							
	3,00						340/100							380/100	420/120							
	5,00						220/100							240/100	300/100	360/100						
2,50	1,00	280/80	260/80	300/80	320/120	380/80	420/80	220/80	220/80	220/80	280/80	220/100	220/100									
	1,50						420/100						220/120									
	2,00						400/80						440/80	220/120	240/120							
	3,00						280/100						280/100	320/100	360/100	420/100	460/100	220/100	220/120	280/100	260/120	300/120
	5,00						240/100						280/100	320/100	360/120	420/80	460/100	220/80	220/80	240/100	220/100	220/120
4,00	1,00	240/100	280/100	340/80	380/80	440/100	480/100	220/80	220/100	240/100	220/100	220/120	240/120									
	1,50						480/120															
	2,00						420/100						480/100	220/120	240/120	280/120						
	3,00						300/100						340/100	380/100	440/100	480/100	220/100	240/120	260/120	300/120	340/120	
	5,00						260/100						340/120	400/100	440/120	-	220/100	240/120	260/120	300/120	340/120	

*Le poids propre des best wood CLT BOX - DALLE FS et des granules de remplissage est déjà pris en compte.

Ce tableau est une aide de pré-dimensionnement et ne remplace pas un calcul statique précis fait par un spécialiste.

R60

Comportement au feu :



Exemple pour une dalle en CLT BOX – DALLE FS d'une maison multifamiliale :

Mesure d'évaluation :

Charge permanente $g = 2,50 \text{ kN/m}^2$

Charge utile $q = 3,00 \text{ kN/m}^2$

Appui $l = 9,00 \text{ m}$

Résultat : 340/80

Épaisseur de dalle = 340 mm

Largeur de la membrure = 80 mm

Comportement au feu = R60

Ce pré-dimensionnement ne remplace pas une vérification statique.

Les paramètres et justificatifs suivants ont été pris en compte pour les calculs de la table de dimensionnement best wood CLT BOX – DALLE FS :

Largeur : 1,25 m

justificatif avec 40 kg/m² granules de remplissage dans CLT BOX – DALLE FS

Résistance à la rupture selon DIN EN 1995-1-1:2010-12 avec NA:2013-08

Résistance au feu selon DIN EN 1995-1-2:2010-12 avec NA:2010-12

CLT supérieur : 60 mm ; CLT inférieur : 60 mm

Classe d'utilisation 1

Classe de durée de la charge variable : moyenne

$\Psi_2 = 0,3$; $k_{ser} = 0,60$; C24

Contrôle de l'état limite ultime ELU : vérification des contraintes de flexion, d'enroulage et de cisaillement

Vérification de l'état limite de service ELS : flexion de départ $\leq l/300$, flexion finale $\leq l/200$, flexion générale $\leq l/300$

Vérification du comportement vibratoire : largeur du champs $b=1,2 \cdot l$; rigidité complémentaire El_{cs} par 5cm de chapes ciment, coefficient d'amortissement modulaire $\zeta = 0,03$; accélération limitée à $\leq 0,4 \text{ m/s}^2$

Table de dimensionnement best wood CLT BOX – DALLE FS

(CLT inférieur 90 mm)



Charge perman.* [kN/m ²]	Charge utile [kN/m ²]	Sur 2 appuis [m]						Sur 3 appuis [m]					
		6,00	7,00	8,00	9,00	10,00	11,00	3,00	4,00	5,00	6,00	7,00	8,00
1,00	1,00	250/80	310/80	310/120	290/80	310/80	350/80	250/80	250/80	250/80	250/80	310/80	310/120
	1,50					330/80							
	2,00					370/80							
	3,00					390/80							
	5,00					430/100							
2,50	1,00	290/80	250/80	290/80	330/80	370/80	410/80	250/80	250/80	250/80	290/80	250/100	250/100
	1,50					410/120							
	2,00					390/80							
	3,00					430/80							
	5,00					450/120							
4,00	1,00	250/80	290/80	330/80	370/80	410/100	470/80	250/80	250/80	250/100	250/100	250/120	250/120
	1,50					430/80							
	2,00					370/100							
	3,00					430/100							
	5,00					490/100							

*Le poids propre des best wood CLT BOX - DALLE FS et des granules de remplissage est déjà pris en compte.

Ce tableau est une aide de pré-dimensionnement et ne remplace pas un calcul statique précis fait par un spécialiste.

R90

Comportement au feu :



Exemple pour une dalle en CLT BOX – DALLE FS d'une maison multifamiliale :

Mesure d'évaluation :

Charge permanente	$g = 2,50 \text{ kN/m}^2$	Résultat :	350/80
Charge utile	$q = 3,00 \text{ kN/m}^2$	Épaisseur de dalle	= 350 mm
Appui	$l = 9,00 \text{ m}$	Largeur de la membrure	= 80 mm
		Comportement au feu	= R90

Ce pré-dimensionnement ne remplace pas une vérification statique.

Les paramètres et justificatifs suivants ont été pris en compte pour les calculs de la table de dimensionnement best wood CLT BOX – DALLE FS :

Largeur : 1,25 m

justificatif avec 40 kg/m² granules de remplissage dans CLT BOX – DALLE FS

Résistance à la rupture selon DIN EN 1995-1-1:2010-12 avec NA:2013-08

Résistance au feu selon DIN EN 1995-1-2:2010-12 avec NA:2010-12

CLT supérieur : 60 mm ; CLT inférieur : 90 mm

Classe d'utilisation 1

Classe de durée de la charge variable : moyenne

$\Psi_2 = 0,3$; $k_{ser} = 0,60$; C24

Contrôle de l'état limite ultime ELU : vérification des contraintes de flexion, d'enroulage et de cisaillement

Vérification de l'état limite de service ELS : flexion de départ $\leq l/300$, flexion finale $\leq l/200$, flexion générale $\leq l/300$

Vérification du comportement vibratoire : largeur du champs $b=1,2*1$; rigidité complémentaire EI_{xy} par 5cm de chapes ciment, coefficient d'amortissement modulaire $\zeta = 0,03$; accélération limitée à $\leq 0,4 \text{ m}^2$



MESSKIRCH



EBERHARDZELL



Site de Eberhardzell

best wood SCHNEIDER GmbH
Kappel 28 | D-88436 Eberhardzell
Téléphone +49 (0)7355 9320-0
Fax +49 (0)7355 9320-300

Site de Messkirch

best wood SCHNEIDER GmbH
Industriepark 16 | D-88605 Messkirch
Téléphone +49 (0)7355 9320-8000
Fax +49 (0)7355 9320-300

Succursale en Suisse

best wood SCHNEIDER GmbH
Weinfelderstrasse 29A | CH-8560 Märstetten
Téléphone +41 (0)71 918 79 79
Fax +41 (0)71 918 79 78

Bon pour la nature, bon pour nous tous. Testé & certifié.

Le groupe Schneider est une entreprise familiale internationale dont le siège est situé à Eberhardzell en Allemagne. Avec plus de 600 collaborateurs, nous sommes à la pointe de la production de tous les éléments de construction porteurs en bois et des isolants en fibre de bois pour la construction moderne de maisons en bois et de maisons passives, ainsi que de pellets pour le chauffage écologique.

Du bois rond au produit fini, y compris les besoins en énergie, nous mettons tout en œuvre dans un cycle fermé des matières premières sur nos sites de production dans le sud de l'Allemagne. La production des produits de best wood SCHNEIDER est réalisée conformément à la norme DIN ISO 50001, garantissant une efficacité énergétique. La matière première bois est valorisée à 100 % jusqu'au dernier copeau.

